

2023年 消防年報 とめ



 登米市消防本部

は し が き

本書は、登米市消防の現勢及び令和4年度中の消防業務に関する主要な事項について、広く紹介することを目的として収録したものです。

この資料を一つの参考として、消防行政の概況と実情をご理解いただき、今後とも、より一層のご支援とご協力をいただければ幸いです。

本書の記載内容は、火災、救急救助及び通信に関する統計は暦年としましたが、その他につきましては、年度（令和4年4月1日～令和5年3月31日）及び表中に年月日を明示した時点の現況を収録しております。

令和5年6月

登米市消防本部

目 次

I 市の概要

1	位置・地勢・気候	1
2	町域別面積・人口	2
3	現有消防力の負担状況	2
4	登米市消防のあゆみ	3

II 総 務

1	消防予算の推移	7
2	消防組織図	7
3	消防本部事務分掌	8
4	消防署事務分掌	11
5	消防庁舎の状況	13
6	消防職員数の状況	14
(1)	職員の配置状況	14
(2)	階級別・勤続年数別消防吏員数	14
(3)	階級別・年齢別消防吏員数	15
7	職員研修実施状況	16
8	職員の表彰	16

III 予 防

1	防火対象物予防査察実施状況	17
2	消防用設備等設置状況（棟別）	18
3	防火管理者選任等届出状況	19
4	防火管理に関する講習会実施状況	20
5	防災規制の状況（150㎡以上）	20
6	火災予防条例に基づく届出状況	21
7	町域別・建築同意事務処理状況	21
8	用途別・建築同意事務処理状況	22
9	危険物	23
(1)	町域別危険物製造所等の状況	23
(2)	数量別製造所等の状況	23
(3)	申請・届出の状況	24
(4)	権限移譲事務の処理状況	25
10	民間防火組織の状況	25
11	講習会の実施状況	25

IV 警防・救助

1	消防力の状況	26
(1)	消防本部・消防署車両状況	26
(2)	消防水利の状況	26
2	消防本部・消防署車両配備一覧表	27
3	消防資機材保有状況	29
4	消防隊出場状況	31
5	消防団組織図	32
6	消防団の状況	32
7	消防団員の構成	32
8	消防団員の年齢構成	33
9	消防団員の職業構成、就業形態	33
10	消防団員の報酬等	33
(1)	報酬	33
(2)	出動手当	33
11	消防団車両の状況	33
12	消防団月別災害出動状況	34
13	消防団等指導状況	34

V 火 災

1	火災状況総括表	35
(1)	月別火災発生件数及び損害額等	35
(2)	出火原因	35
2	町域別火災発生状況	36
3	時間帯別出火状況	37
4	初期消火状況	37
5	火災発生件数	37
6	火災損害額	37

VI 救 急

1	月別救急出場状況	38
2	救急統計総括表	39
3	年齢別搬送状況	41
4	地域別収容状況	42
(1)	事故種別状況	42
(2)	傷病程度別状況	42

5	救急隊員の行った応急処置	43
6	特定行為実施状況及び蘇生状況	45
	(1) 特定行為及び検証実施状況	45
	(2) 心肺停止者の蘇生状況	45
7	小児科救急収容状況	45
	(1) 収容先状況	45
	(2) 管外収容先状況	45
8	産科救急収容状況	46
	(1) 事故種別	46
	(2) 管外収容先状況	46
9	軽症者搬送数とその割合	46
10	不搬送理由別状況	46
11	転院搬送者数とその割合	46
12	収容所要時間別搬送状況	46
13	曜日別出場状況	47
14	時間別出場状況	47
15	現場到着所要時間状況	47
16	応急手当普及啓発状況（講習会開催状況）	47

VII 通信・管制

1	通信施設の状況	48
2	指令センター総合情報システム機器概要	49
3	災害・覚知別受付状況	50
4	電話別受付統計（災害受付以外）	51
5	気象観測総括（消防本部観測）	51
6	防災気象情報等（当管内発表関連）	52

VIII 消防防災センター

1	月別利用状況	53
2	利用者別状況	53

I 市の概要

- 1 位置・地勢・気候
- 2 町域別面積・人口
- 3 現有消防力の負担状況
- 4 登米市消防のあゆみ

1 位置・地勢・気候

本市は、宮城県の北東部に位置し、北は岩手県に接しています。面積は536.12㎢と、石巻市に次いで県内第5位の広さを有しています。

地勢は、西部が丘陵地帯、東北部が山間地帯、その間は平坦肥沃な登米耕土が広がっています。

河川は、迫川、夏川が市のほぼ中央を北西から南東に、北上川と旧北上川が市の東側を北から南に貫流しており、農業用水や上水道の水源になっています。肥沃な登米耕土と豊かな水源から、県内有数の穀倉地帯となっており、宮城米「ひとめぼれ、ササニシキ」の主産地として有名な地域です。

また、北西部には白鳥、ガン等が飛来するラムサール条約指定登録湿地の伊豆沼・内沼さらに南部には平筒沼があり、水の里の名にふさわしい自然環境を有しています。

気候条件は、最高気温と最低気温の差が大きい内陸性気候となっています。しかし、冬季の降水量は少なく、降雪期間も比較的短いことから、寒さの厳しい東北地方にあって、温暖で住み良い条件を有しています。

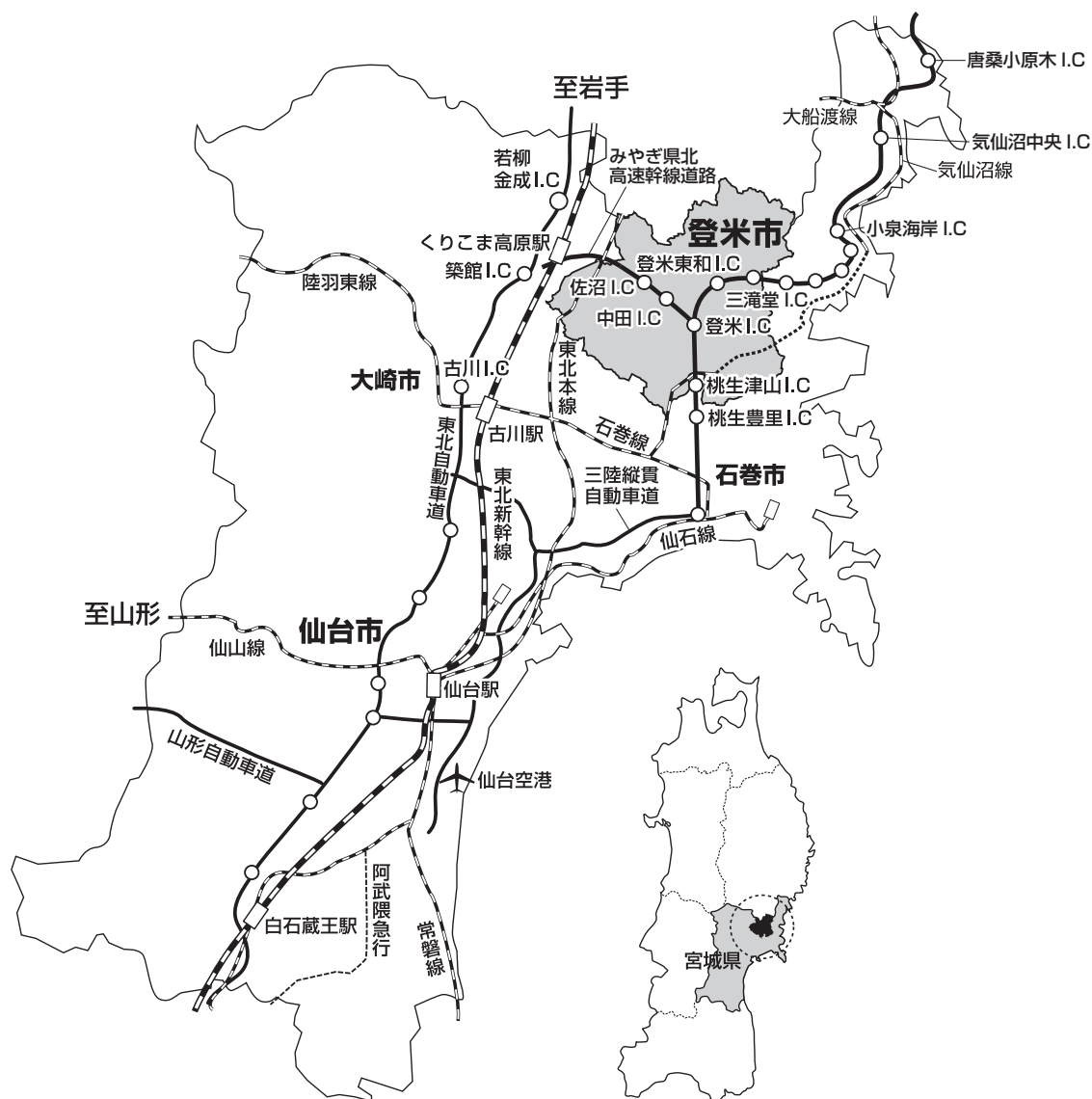

2 町域別面積・人口

令和5年4月1日現在

総面積	536.12 k m ²
総人口	74,228 人
世帯数	27,180 世帯
人口密度	138 人/k m ²

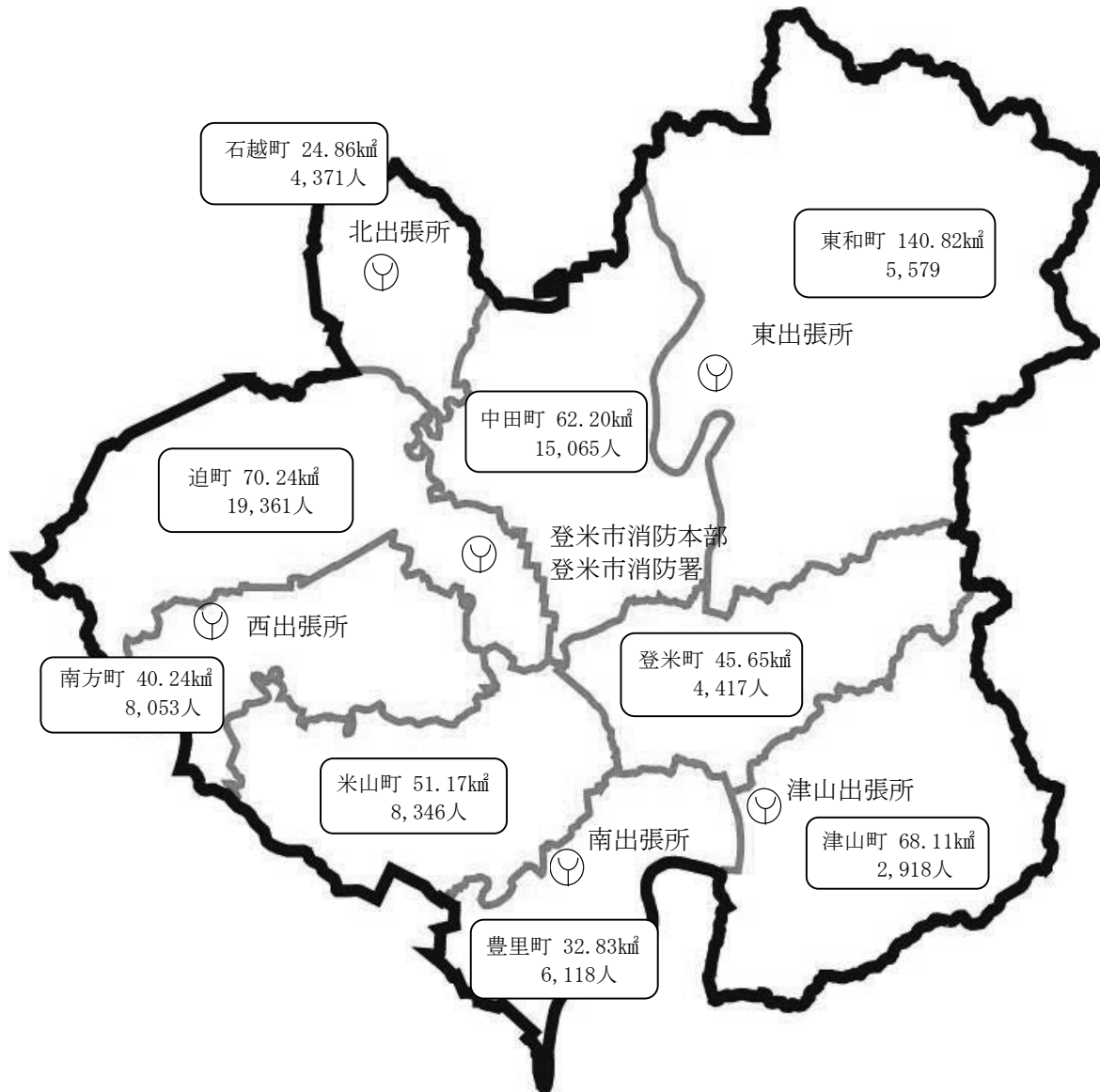

※総人口（住民基本台帳人口に基づく人口の合計）

3 現有消防力の負担状況

令和5年4月1日現在

区分	人口 (人)	世帯数 (戸)	面積 (k m ²)
消防職員1人当たり	482	176	3.48
消防ポンプ自動車1台当たり	8,248	3,020	59.57
救急車1台当たり	9,279	3,398	67.02

4 登米市消防のあゆみ

- 昭和45. 12. 18 宮城県知事の許可を得て、登米地区消防事務組合が設立される。
46. 3. 27 第1回組合議会開会、組合、消防本部・消防署の組織機構の基礎を確立する。
4. 1 登米地区消防事務組合消防本部発足
6. 1 自治省告示第110号（消防本部及び消防署を置かなければならない市町村を指定する告示）をもって政令指定を受ける。
47. 2. 29 消防本部及び消防署庁舎竣工
4. 1 消防署開署、1本部1署1分署2出張所、職員78名で消防業務開始
5. 1 救急業務開始
48. 2. 29 条例職員定数を122名に改正
11. 5 宮城県共済農業協同組合連合会より救急自動車（2B型）1台寄贈される。
12. 1 中田、米山、石越、南方の各町に分遣所を開所
49. 4. 1 東和町米川地区に分遣所を開所
12. 1 迫町新田地区に分遣所を開所、1本部1署1分署2出張所6分遣所となる。
50. 3. 31 登米地域広域行政事務組合と合併するため登米地区消防事務組合を解散
4. 1 登米地域の行政事務の合理化と集中管理を目的として合併、登米地域広域行政事務組合消防本部及び迫消防署として発足
52. 3. 18 迫町佐沼字下田中地区火災 3棟全焼 977㎡焼失
4. 8 救助技術訓練塔竣工
53. 3. 11 条例職員定数を126名に改正
3. 31 消防本部庁舎増築（指令室）
4. 11 消防救急指令装置（TCN-13型）設置
5. 22 宮城県米山農業高等学校火災 1棟全焼 2,555㎡焼失
6. 12 宮城県沖地震発生M7.4各地で被害甚大 管内では全壊48棟、半壊53棟
8. 22 中田町上沼弥勒寺地区火災 4棟全焼 514㎡焼失
12. 22 迫町新田字狼ノ欠地区火災 3棟全焼 536㎡焼失
54. 3. 24 気象観測装置設置
3. 29 (社)日本自動車工業会より救急自動車（2B型）1台寄贈される。
4. 11 東和町米川地区林野火災 50.12ha焼失 自衛隊ヘリ7機出場
9. 21 (社)日本損害保険協会より消防ポンプ自動車（BD-I型）1台寄贈される。
55. 4. 1 登米地域広域行政事務組合理事会制発足
12. 18 組合消防設立10周年記念式典を挙行
56. 12. 24 寺崎局119番が消防本部通信指令室に収容され、管内の全ての専用電話が集中管理される。
57. 3. 25 迫消防署倉庫竣工
10. 29 (財)日本防火協会から防火広報車1台寄贈される。
58. 2. 1 消防テレホンサービス開始

- 昭和58. 7. 13 宮城県防災行政無線電話装置設置
60. 2. 22 宮城県防災ファクシミリ設置
3. 3 非常用自家発電装置設置
61. 6. 12 迫町新田 郡リース仙台工場火災 1棟半焼 965㎡焼失
8. 9 迫町佐沼字中江 ジョイショッピングプラザ火災 表面積 725㎡焼失
8. 28 (財)日本消防協会より広報車1台寄贈される。
62. 6. 20 消防組織等検討委員会を設置
63. 3. 7 宮城県共済農業共同組合連合会より救急自動車(2B型)1台寄贈される。
- 平成元. 8. 26 (財)日本消防協会より救急自動車(2B型)1台寄贈される。
9. 6 (社)日本損害保険協会より消防ポンプ自動車(BD-I型)1台寄贈される。
10. 1 消防組織の改善を実施、1本部1署4出張所となる。
10. 27 消防組織等の改善に関する基本方針が議決
11. 2 迫消防署及び西・北出張所増築
11. 4 消防組織等改善推進会議を設置
2. 5. 22 迫町北方字川戸沼地区火災 鶏舎4棟 1,041㎡焼失
12. 27 消防救急指令装置(I型)更新移設
3. 3. 20 救急系基地局救急波を増設
4. 3. 23 救急処置範囲拡大に伴う資器材の購入
11. 25 救急系基地局予備装置を増設
5. 2. 3 宮城県共済農業協同組合連合会より救急自動車(2B型)1台寄贈される。
6. 4. 19 東和町米谷字朝田貫地区林野火災 11.59ha焼失
7. 2. 25 消防系基地局現有・予備装置更新
9. 25 高度救命装置資器材購入
9. 3. 11 東和町錦織字雷神山地区林野火災 3棟全焼 林野1.04ha焼失
3. 25 消防系基地局全国共通波(3波)増設
5. 7 米山町中津山字清水地区火災 豚舎3棟 757㎡焼失
12. 3. 21 (株)ウジェスーパーより高規格救急自動車1台寄贈される。
16. 8. 9 (財)日本宝くじ協会より消火・通報訓練指導車1台寄贈される。
17. 3. 31 登米郡8町・本吉郡津山町と合併するため、登米地域広域行政事務組合を解散
4. 1 登米市誕生により、登米市消防本部及び登米市消防署として発足、1本部1署5出張所となる。
- 消防団事務が加わる。
- 条例職員定数154名となる。
18. 10. 23 石越総合支所敷地内に登米市消防署北出張所新築移転
12. 5 旧北出張所庁舎解体
19. 12. 28 (仮)登米市消防防災センター竣工
20. 3. 13 登米市消防防災センター高機能消防指令センター運用開始

- 平成20. 3. 17 登米市消防防災センター開所式及び業務開始
5. 14 (株)高田商店より連絡車 1 台寄贈される。
5. 24 登米市消防防災センター落成式
6. 14 岩手・宮城内陸地震発生（午前8時43分） M7.2・市内最大震度 5 強
宮城県広域消防相互応援協定に基づき栗原市へ派遣（6/14～6/24）
10. 1 東・西出張所へ高規格救急自動車配備運用開始
12. 22 (社)日本損害保険協会から高規格救急自動車 1 台寄贈される。
21. 1. 29 (財)日本消防協会より登米市消防団広報車 1 台寄贈される。
4. 1 南出張所へ高規格救急自動車配備運用開始
6. 28 登米市消防防災センター利用 1 万人記念セレモニー
22. 3. 15 北出張所増築（仮眠室、救急消毒室棟）
3. 25 旧消防庁舎解体
4. 1 北出張所へ高規格救急自動車配備運用開始
23. 3. 11 東北地方太平洋沖地震発生（午後2時46分頃） M9.0・市内最大震度 6 強
各地で被害甚大 市内では全壊198棟、大規模半壊402棟、半壊1,210棟
宮城県広域消防相互応援協定に基づき南三陸町へ派遣するとともに、緊急消防
援助隊（京都府・鳥取県・秋田県）及び国際緊急援助隊への受援及び後方支援を
行う。
4. 8 西出張所事務室棟大規模半壊により事務室機能を車庫へ移設
5. 10 宮城県広域消防相互応援協定に基づき石巻地区広域行政組合消防本部へ消防隊
1 隊を応援配備（5/10～5/23）
8. 1 西出張所仮設事務所設置及び業務開始
24. 3. 23 西出張所新築移転
4. 1 西出張所開所式
10. 4 旧西出張所庁舎解体
11. 19 迫町新田字山崎地区火災 養畜舎 1 棟全焼 1,023㎡焼失
25. 2. 1 (株)ウジェスーパーより高規格救急自動車 1 台寄贈される。
2. 19 津山町横山字伊貝地区火災 チップ工場 1 棟全焼 1,212㎡焼失
3. 14 みやぎ登米農業協同組合、全国共済農業協同組合連合会宮城県支部より高規格
救急自動車 1 台寄贈される。
宮城県より原子力防災用車両（広報用） 1 台貸与される。
7. 4 南出張所仮設事務所移転及び業務開始
8. 6 宮石運輸(株)より登米市消防団広報車 1 台寄贈される。
9. 11 旧南出張所庁舎解体
26. 3. 31 南出張所新庁舎竣工
4. 21 南出張所開所式
5. 29 津山出張所仮設事務所移転及び業務開始

- 平成26. 8. 1 旧津山出張所解体
27. 3. 26 東出張所新庁舎竣工
3. 27 東出張所新築移転及び業務開始
4. 30 東出張所開所式
6. 12 津山出張所新庁舎竣工
6. 17 津山出張所新築移転及び業務開始
7. 21 津山出張所開所式
12. 25 東出張所旧庁舎解体
28. 3. 22 消防救急無線デジタル化整備及び消防指令センター機器改修工事完了
3. 25 東出張所緊急車出動灯設置
28. 8. 31 台風10号の被害により岩手県岩泉町への緊急消防援助隊の派遣(8/31~9/9)
救急小隊1隊、後方支援小隊1隊(延べ隊員60人)を派遣し、救助、捜索活動を行う。
29. 5. 8 宮城県広域消防相互応援協定に基づき栗原市築館上宮野白坂地区の林野火災に消火
小隊1隊を応援派遣
30. 5. 18 登米市消防防災センター利用者3万人達成セレモニー
- 令和元. 10. 13 東日本台風の被害により丸森町へ宮城県広域消防相互応援協定に基づき、
消火小隊7隊、救急小隊4隊(延べ隊員36人)を応援派遣(10/13~10/24)
2. 5. 1 宮城県広域消防相互応援協定に基づき岩沼市空港南地区の物流倉庫火災に消火小隊
2隊、広報車による隊員交換3隊(延べ隊員12人)を応援派遣(5/1~5/2)
3. 1. 19 宮城県広域消防相互応援協定に基づき大崎市古川小林字新一本杉地内 東北自動車道
上で発生した多重衝突事故に救急小隊1隊を応援派遣
3. 2. 13 福島県沖地震発生(午後11時8分) M7.3・市内最大震度6弱
市内では住家が大規模半壊1棟、半壊2棟、準半壊13棟、一部損壊110棟
非住家が全壊1棟、一部損壊4棟
4. 3. 16 福島県沖地震発生(午後11時36分) M7.4・市内最大震度6強
市内では建物火災が3件発生
住家が全壊1棟、大規模半壊1棟、中規模半壊6棟、半壊14棟、準半壊80棟、一部
損壊467棟
非住家が全壊5棟、一部損壊2棟
4. 12. 23 宮城県東部消防通信指令事務協議会調印式

Ⅱ 総務

- 1 消防予算の推移
- 2 消防組織図
- 3 消防本部事務分掌
- 4 消防署事務分掌
- 5 消防庁舎の状況
- 6 消防職員数の状況
 - (1) 職員の配置状況
 - (2) 階級別・勤続年数別消防吏員数
 - (3) 階級別・年齢別消防吏員数
- 7 職員研修実施状況
- 8 職員の表彰

1 消防予算の推移

(単位：千円)

区分	令和5年度(当初予算)	令和4年度(当初予算)	比較増減
一般会計予算	43,978,723	43,571,080	407,643
消防費予算	1,726,835	1,668,620	58,215
常備消防費	1,346,513	1,279,208	67,305
非常備消防費	203,788	228,502	△ 24,714
消防施設費	128,525	117,162	11,363
防災費	19,904	17,830	2,074
災害対策費	28,105	25,918	2,187
消防費比率(%)	3.93%	3.83%	0.10%

2 消防組織図

令和5年4月1日現在

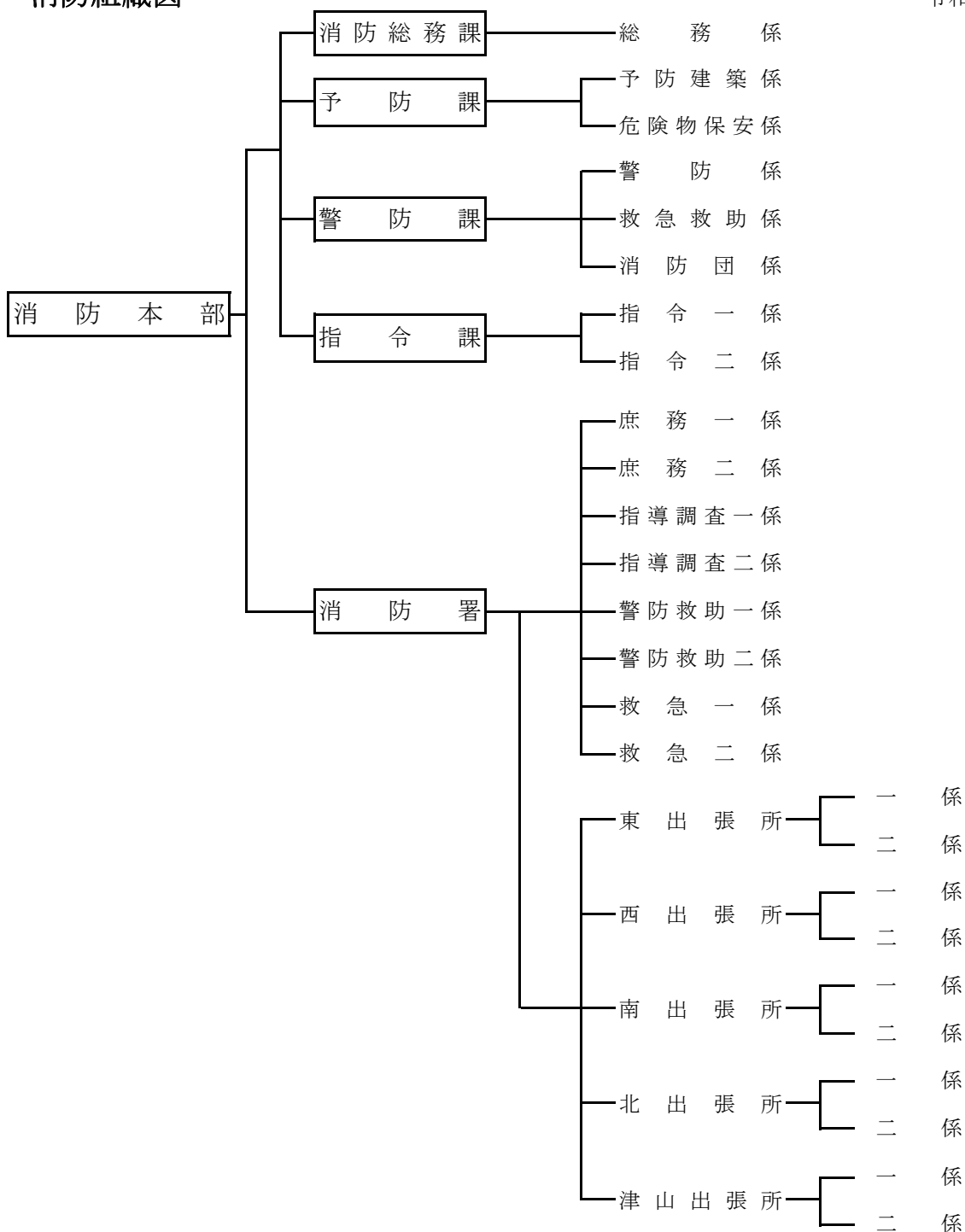

3 消防本部事務分掌

消防本部

- 消防総務課 — 総務係
 - 1 総合企画、調整及び改善に関すること。
 - 2 消防本部及び消防署の事務の総合調整並びに連絡に関すること。
 - 3 条例、規則、規程等の立案、制定等に関すること。
 - 4 儀式及び表彰に関すること。
 - 5 職員の任免、服務その他身分に関すること。
 - 6 職員の勤務成績の評定に関すること。
 - 7 文書の収発、審査及び保管、廃棄等に関すること。
 - 8 公印の管理に関すること。
 - 9 職員の安全衛生に関すること。
 - 10 職員の福利、厚生及び公務災害補償に関すること。
 - 11 関係機関との連絡調整に関すること。
 - 12 消防相互応援協定に関すること。
 - 13 職員の研修及び教養に関すること。
 - 14 消防職員委員会の運営等に関すること。
 - 15 消防広報に関すること。
 - 16 消防統計に関すること。
 - 17 情報公開及び個人情報保護に関すること。
 - 18 消防予算、決算その他経理に関すること。
 - 19 物品の契約及び調達に関すること。
 - 20 情報システム及びデータ管理に関すること。
 - 21 消防財産の維持管理に関すること。
 - 22 その他他の課の所管に属さない事項に関すること。

- 予防課 — 予防建築係
 - 1 災害予防基本計画の策定に関すること。
 - 2 災害予防対策の立案に関すること。
 - 3 消防法令の違反処理に関すること。
 - 4 火災等に係る訴訟事務に関すること。
 - 5 予防業務の総合調整に関すること。
 - 6 防火対象物等の火災予防対策に関すること。
 - 7 予防教育に関すること。
 - 8 住宅防火対策に関すること。
 - 9 自主防災組織の育成指導に関すること。
 - 10 婦人防火クラブ等に関すること。
 - 11 防災関係機関及び防災団体との連絡調整に関すること。
 - 12 防火管理者の育成に関すること。
 - 13 建築物の消防同意に関すること。
 - 14 消防用設備等の設置及び検査に関すること。
 - 15 防火対象物の表示及び公表に関すること。
 - 16 防火対象物の定期点検報告制度に関すること。
 - 17 ホテル、旅館等に係る意見書の交付に関すること。
 - 18 火災の原因及び損害状況の調査に関すること。
 - 19 予防広報に関すること。
 - 20 火災報告に関すること。

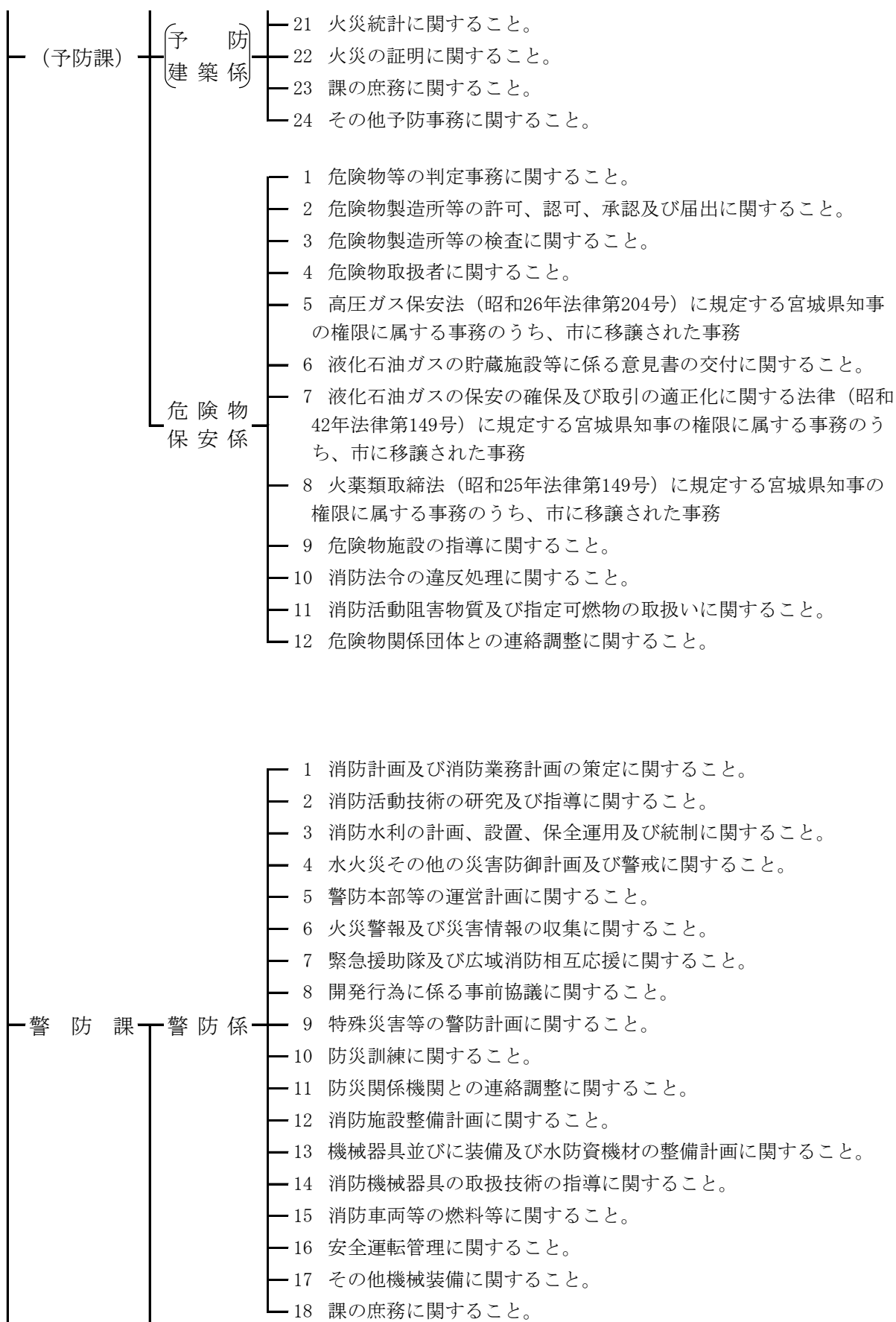

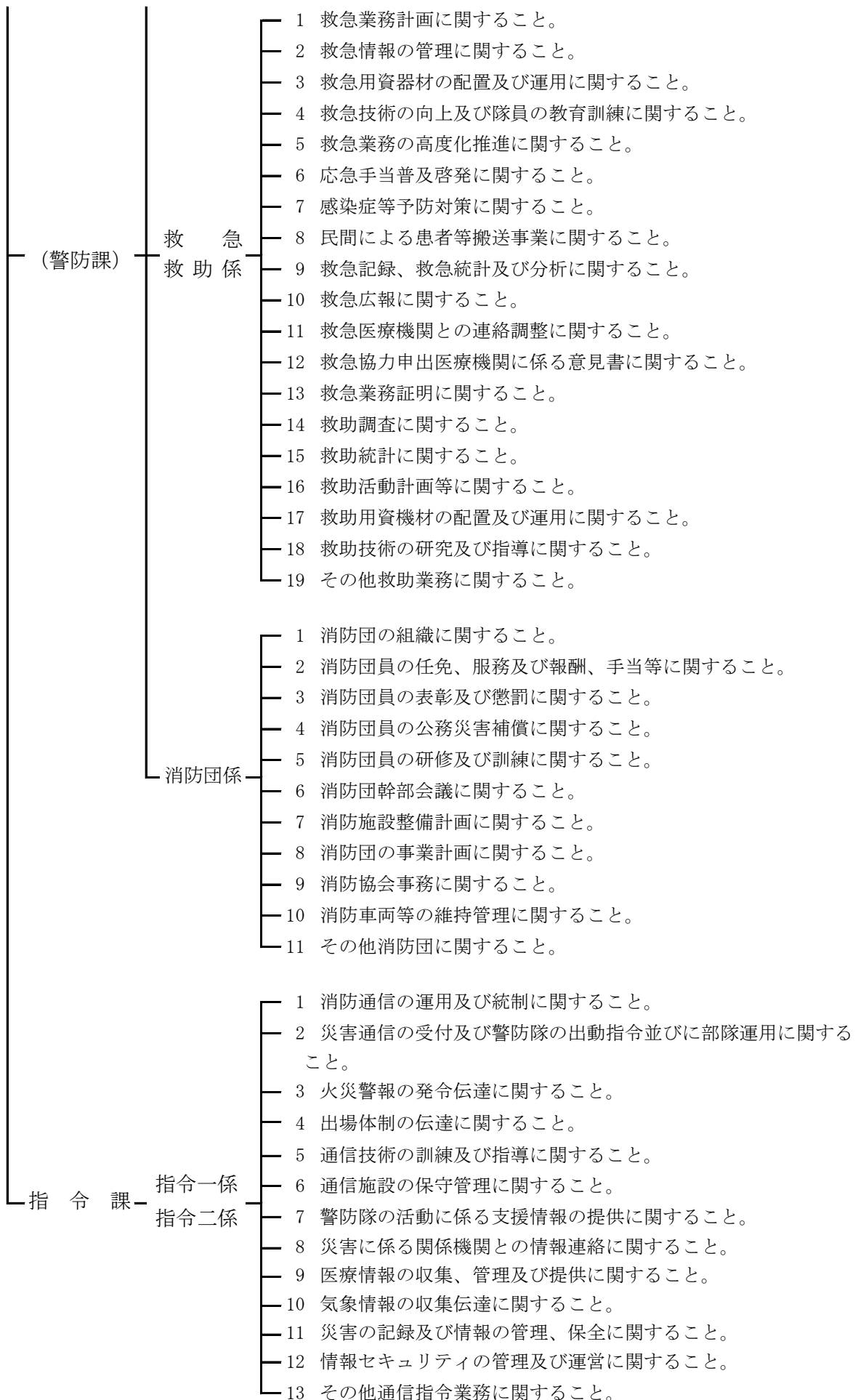

4 消防署事務分掌

消 防 署

庶務一係

庶務二係

- 1 署内事務事業等の調整に関する事。
- 2 署内の行事及び会議に関する事。
- 3 署の服務に関する事。
- 4 文書の収発及び管理に関する事。
- 5 署内物品の管理に関する事。
- 6 その他、他の係に属さない事項に関する事。

指導調査一係

指導調査二係

- 1 火災予防の指導に関する事。
- 2 火災予防思想の普及及び啓発に関する事。
- 3 住宅防火対策に関する事。
- 4 予防広報に関する事。
- 5 自衛消防組織の指導に関する事。
- 6 婦人防火クラブ等の指導に関する事。
- 7 自主防災組織の研修、訓練指導に関する事。
- 8 各種団体の防火指導に関する事。
- 9 防火相談に関する事。
- 10 文化財の防火指導に関する事。
- 11 防火対象物の立入検査に関する事。
- 12 危険物製造所等の立入検査に関する事。
- 13 高圧ガス保安法（昭和26年法律第204号）に規定する宮城県知事の権限に属する事務で市に移譲された事務のうち、次に掲げるもの
 - ア 高圧ガス保安法第61条第1項の規定による報告の徴収
 - イ 高圧ガス保安法第62条第1項の規定による立入検査
- 14 液化石油ガスの保安の確保及び取引の適正化に関する法律（昭和42年法律第149号。以下「液石法」という。）に規定する宮城県知事の権限に属する事務で市に移譲された事務のうち、次に掲げるもの
 - ア 液石法第38条の3の規定による届出の受理
 - イ 液石法第38条の10の規定による届出の受理
 - ウ 液石法第82条第1項の規定による報告の徴収（液化石油ガス器具等の製造又は輸入の事業を行う者に係るものを除く。）
 - エ 液石法第82条第2項の規定による報告の徴収
 - オ 液石法第83条第1項の規定による立入検査等（液化石油ガス器具等の製造又は輸入の事業に係るものを除く。）
 - カ 液石法第83条第3項の規定による立入検査等
 - キ 液石法第83条第4項の規定による立入検査
- 15 火薬類取締法（昭和25年法律第149号。以下「火取法」という。）に規定する宮城県知事の権限に属する事務で市に移譲された事務のうち、火取法第43条第1項の規定による立入検査
- 16 消防用設備等の点検報告に関する事。
- 17 防火対象物の定期点検報告制度に関する事。
- 18 消防法令の違反処理に関する事。
- 19 火災の原因及び損害の調査に関する事。
- 20 登米市火災予防条例（平成17年登米市条例第215号）に基づく事務に関する事。

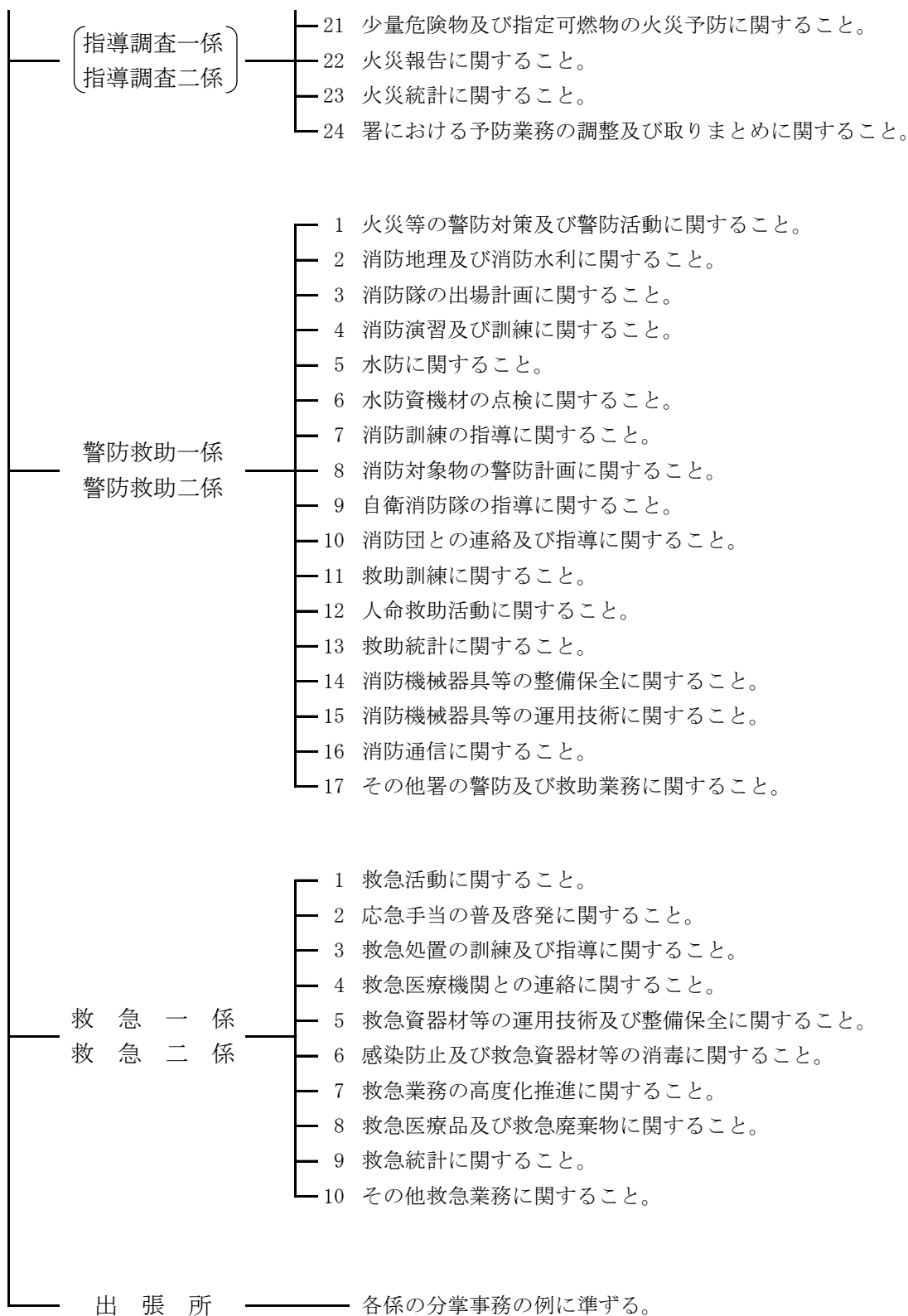

5 消防庁舎の状況

令和5年4月1日現在

署 所 別	所 在 地	建 物 構 造 (竣工年月)	建物延床面積	敷 地 面 積
消 防 本 部 署	登米市迫町森字平柳25番地 TEL 0220-22-0119 (代 表) 0220-22-3119 (消防総務課) 0220-22-1900 (予防課) 0220-22-1901 (警防課) 0220-22-1902 (指令課) 0220-22-2119 (消防署) FAX 0220-22-4699 (本 部) 0220-22-1906 (指令課) 0220-22-1905 (消防署)	鉄筋コンクリート造 3階建 (平成19年12月)	4,120.56㎡	11,905.25㎡
東 出 張 所	登米市東和町錦織字小童子93番地19 TEL 0220-53-3119 FAX 0220-53-3119	木造一部鉄骨造 平屋建 (平成27年3月)	497.20㎡	2,000.61㎡
西 出 張 所	登米市南方町堤田38番地 TEL 0220-58-2119 FAX 0220-58-2119	木造一部鉄骨造 平屋建 (平成24年3月)	480.70㎡	1,700.24㎡
南 出 張 所	登米市豊里町十丁田1番地3 TEL 0225-76-4119 FAX 0225-76-4119	木造一部鉄骨造 平屋建 (平成26年3月)	496.38㎡	1,789.22㎡
北 出 張 所	登米市石越町南郷字愛宕81番地 TEL 0228-34-2119 FAX 0228-34-2119	木造一部鉄骨造 平屋建 (平成18年10月)	222.16㎡	石越総合支所 敷地内
津山出張所	登米市津山町柳津字谷木195番地1 TEL 0225-68-3119 FAX 0225-68-3134	鉄骨造2階建 (平成27年6月)	497.48㎡	1,298.81㎡

6 消防職員数の状況

(1) 職員の配置状況

令和5年4月1日現在 (単位:人)

階級 所属等	消防監	消防司令長	消防司令	消防司令補	消防士長	消防副士長	消防士	事務員	計
消防本部	1	1							2
消防総務課			1		1			3	5
消防学校入校							5		5
消防学校教官派遣				1					1
県防災航空隊派遣					1				1
予防課		(1)	2	1		2			5 (1)
警防課		1	3		4	1		1	10
指令課		1	1	3	4	2			11
本部小計	1	3 (1)	7	5	10	5	5	4	40 (1)
消防署		2	5	7	11	10	9		44
東出張所			2	2	5	4	2		15
西出張所			1	3	5	3	3		15
南出張所			2	3	4	3	3		15
北出張所			2	1	6	2	2		13
津山出張所			2	2	5	3	3		15
署小計		2	14	18	36	25	22		117
合計	1	5 (1)	21	23	46	30	27	4	157 (1)

※市長部局出向(1人)、再任用(2人)は含まない
表内()は兼務職員

(2) 階級別・勤続年数別消防吏員数

令和5年4月1日現在 (単位:人)

階級 勤続年数	消防監	消防司令長	消防司令	消防司令補	消防士長	消防副士長	消防士	計
5年未満						1	21	22
5年以上10年未満					2	17	6	25
10年以上15年未満					28	12		40
15年以上20年未満				12	15			27
20年以上25年未満			4	7	1			12
25年以上30年未満		1	13	4				18
30年以上	1	4	4					9
合計	1	5	21	23	46	30	27	153

※市長部局出向(1人)、事務職員(4人)、再任用(2人)は含まない

(3) 階級別・年齢別消防吏員数

令和5年4月1日現在(単位:人)

階級 年齢	消防監	消防司令長	消防司令	消防司令補	消防士長	消防副士長	消防士	小計
18歳							2	2
19歳							4	4
20歳							3	3
21歳							2	2
22歳							2	2
23歳							6	6
24歳							4	4
25歳							2	2
26歳						4	1	5
27歳						6		6
28歳						8	1	9
29歳						5		5
30歳					3	5		8
31歳					8	2		10
32歳					7			7
33歳					5			5
34歳					6			6
35歳					7			7
36歳					6			6
37歳				1				1
38歳				5	1			6
39歳				3	1			4
40歳				4	1			5
41歳				4				4
42歳				1				1
43歳				3	1			4
44歳			2					2
45歳			4	1				5
46歳			3	1				4
47歳			4					4
48歳			4					4
49歳			3					3
50歳		2	1					3
51歳								
52歳		1						1
53歳		1						1
54歳								
55歳		1						1
56歳	1							1
57歳								
58歳								
59歳								
合計	1	5	21	23	46	30	27	153
平均年齢	56	52	47	40	34	28	21	34

※市長部局出向(1人)、事務職員(4人)、再任用(2人)は含まない

7 職員研修実施状況

令和4年4月1日～令和5年3月31日

消防大学校・消防学校	人数	市町村職員研修所	人数	資格取得研修等	人数
新任教官科（消防大学校）	1			救急救命士	1
初任総合教育（消防学校）	5			救急救命士就業前研修	1
特殊災害科（消防学校）	1			指導救命士養成研修	1
初級幹部科（消防学校）	1			救急救命士再教育研修	18
上級幹部科（消防学校）	1			気管挿管病院実習	1
救急救命士処置拡大講習（消防学校）	2			第二級陸上特殊無線技士免許取得講習	1
救急救命士再教育講習（消防学校）	2			小型移動式クレーン運転技能講習	1
救助隊員再教育講習（消防学校）	1			玉掛け技能講習	1
指揮隊長教育講習（消防学校）	1			酸欠・硫化水素危険作業主任講習	1

8 職員の表彰

(単位：人)

区 分		年 度	平成30年度 以前	令和元年度	令和2年度	令和3年度	令和4年度	計
叙 位 ・ 叙 勲			27	2	2	2	2	35
消防庁 長官	功 勞 賞		1					1
	永年勤続功労章		44	1	1	1	1	48
知 事	功 勞 賞		5					5
	永年勤続章		137		1	4	4	146
消 防 長			94					94
日本 消防 協会 会長	功 績 章							
	精 績 章		8					8
	勤 続 章		107	1				108
宮城 県 消防 協会 会長	功 績 章		58	1	1	1	1	62
	永年勤続章		107	2	5	4	4	122
	勤 続 章		121		1	4	4	130
	表 彰 状		166	11	7	7	8	199
消 防 長 会 長	永年勤続功労章(20年)		108					108
	永年勤続功労章(25年)		94					94
	永年勤続功労章(30年)		65	2		3	3	73
	永年勤続功労章(35年)		16					16
	永年勤続功労章(40年)		21					21
	東北支部長永年勤続		121	1	1	4	4	131
合 計			1,300	21	19	30	31	1,401

Ⅲ 予 防

- 1 防火対象物予防査察実施状況
- 2 消防用設備等設置状況（棟別）
- 3 防火管理者選任等届出状況
- 4 防火管理に関する講習会実施状況
- 5 防炎規制の状況（150㎡以上）
- 6 火災予防条例に基づく届出状況
- 7 町域別・建築同意事務処理状況
- 8 用途別・建築同意事務処理状況
- 9 危険物
 - (1) 町域別危険物製造所等の状況
 - (2) 数量別製造所等の状況
 - (3) 申請・届出の状況
 - (4) 権限移譲事務の処理状況
- 10 民間防火組織の状況
- 11 講習会の実施状況

1 防火対象物予防査察実施状況

令和4年4月1日～令和5年3月31日

防火対象物区分			第1種			第2種			第3種		
			対象物数	査察件数	査察人員数	対象物数	査察件数	査察人員数	対象物数	査察件数	査察人員数
1	イ	映画館・観覧場	5	2	10	1					
	ロ	公会堂・集会場	49	12	38	128	3	8	1		
2	イ	キャバレー・ナイトクラブ									
	ロ	遊技場	8	1	2						
	ハ	風俗営業等									
3	イ	料理店									
	ロ	飲食店	29	1	2	55			109		
4		百貨店・マーケット	81	18	67	45			44	1	3
5	イ	旅館・ホテル	14	1	4	2			5		
	ロ	寄宿舎・共同住宅	11	3	4	1			267		
6	イ	(1) 病院									
		(2) 診療所									
		(3) 病院((1)を除く)・診療所((2)を除く)・入所施設を有する助産所	5	1	5						
		(4) 入院施設を有しない診療所・入所施設を有しない助産所	11	2	4				32		
	ロ	(1) 養護老人ホーム等	37	3	9						
		(2) 救護施設									
		(3) 乳児院									
		(4) 障害児入所施設									
		(5) 障害者支援施設	3						2		
	ハ	(1) 老人デイサービスセンター等	13	1	5	5			8		
		(2) 更生施設									
		(3) 助産施設・保育所等	21	6	26	4			5		
		(4) 児童発達支援センター等				2			4		
		(5) 身体障害者福祉センター等	9	1	2				40		
	ニ	幼稚園・特別支援学校	6	1	3						
7		学校等	37	27	106				2		
8		図書館等	5	1	4	3	1	2			
9	イ	蒸気浴場・熱気浴場									
	ロ	公衆浴場	1								
10		車両の停車場				1					
11		神社・寺院・教会	23			7			14		
12	イ	工場・作業場	25	3	17	1	1	3	398	5	18
	ロ	映画・テレビスタジオ									
13	イ	自動車車庫又は駐車場							10		
	ロ	飛行機・回転翼機の格納庫									
14		倉庫							183	5	12
15		前各号に該当しない事業所	48	4	19	13			257	12	45
16	イ	特定用途混在対象物	109	11	38	30			67		
	ロ	一般用途混在対象物	15	3	15	1			61	2	10
17		重要文化財等	1	1	3	3	3	6	7	7	20
査察実施率 (%)			18.17%			2.65%			2.11%		
合計			567	103	383	302	8	19	1,516	32	108

2 消防用設備等設置状況（棟別）

令和5年4月1日現在（単位：棟）

防火対象物区分		種別	屋内消火栓設備	スプリンクラー設備	屋外消火栓設備	自動火災報知設備	漏電火災警報器	非常警報設備	避難器具	誘導灯
1	イ	映画館・観覧場	2			4		4		5
	ロ	公会堂・集会場	13			61	7	87	3	91
2	イ	キャバレー・ナイトクラブ								
	ロ	遊技場	1			8		6	1	9
	ハ	風俗営業等								
3	イ	カラオケボックス等				1				1
	ロ	料理店								
3	イ	飲食店	1			29	2	27	8	92
	ロ									
4		百貨店・マーケット	13	4	1	92		30	2	159
5	イ	旅館・ホテル	3			34	2	4	3	16
	ロ	寄宿舎・共同住宅	1			7	3		6	5
6	イ	(1) 病院	1	3		3		1	1	3
		(2) 診療所								
		(3) 病院（(1)を除く）・診療所（(2)を除く）・入所施設を有する助産所		5		7		3	3	7
		(4) 入院施設を有しない診療所・入所施設を有しない助産所	3			20	1	1	2	42
	ロ	(1) 養護老人ホーム等	2	52		53		7	4	53
		(2) 救護施設								
		(3) 乳児院								
		(4) 障害児入所施設								
		(5) 障害者支援施設		8		8		3	1	8
	ハ	(1) 老人デイサービスセンター等				24	2	4	1	33
		(2) 更生施設								
		(3) 助産施設・保育所等	8			24	1	5	1	34
		(4) 児童発達支援センター等				2				8
		(5) 身体障害者福祉センター等	1			40			2	44
	ニ	幼稚園・特別支援学校	3			8	2	3	1	8
7		学校等	61		2	81		34	23	30
8		図書館等	1			5		5	1	5
9	イ	蒸気浴場・熱気浴場				1				1
	ロ	公衆浴場				1				1
10		車両の停車場						1		
11		神社・寺院・教会	1			2	3	25		3
12	イ	工場・作業場	43		9	185	6	2	1	66
	ロ	映画・テレビスタジオ								
13	イ	自動車車庫又は駐車場				4				2
	ロ	飛行機・回転翼機の格納庫								
14		倉庫	22		2	104		1	1	55
15		前各号に該当しない事業所	14			52	1	42	7	122
16	イ	特定用途混在対象物	5	5		93	2	25	19	132
	ロ	一般用途混在対象物	3			16	1	2	1	11
17		重要文化財等				8		1		
合計			202	77	14	977	33	323	92	1,046

3 防火管理者選任等届出状況

令和5年4月1日現在（単位：件）

防火対象物区分		項目	対象物数	選任数	消防計画	消防訓練実施回数
1	イ	映画館・観覧場	6	6	6	7
	ロ	公会堂・集会場	177	171	160	95
2	イ	キャバレー・ナイトクラブ				
	ロ	遊技場	8	8	8	16
	ハ	風俗営業等				
3	イ	カラオケボックス等	1	1	1	2
	ロ	料理店				
4	イ	飲食店	84	73	71	16
	ロ	百貨店・マーケット	126	122	119	90
5	イ	旅館・ホテル	16	16	15	12
	ロ	寄宿舎・共同住宅	12	10	9	13
6	イ	(1) 病院				
		(2) 診療所				
		(3) 病院（(1)を除く）・診療所（(2)を除く）・入所施設を有する助産所	5	5	5	7
		(4) 入院施設を有しない診療所・入所施設を有しない助産所	11	10	10	9
	ロ	(1) 養護老人ホーム等	37	37	37	93
		(2) 救護施設				
		(3) 乳児院				
		(4) 障害児入所施設				
		(5) 障害者支援施設	3	3	3	10
	ハ	(1) 老人デイサービスセンター等	18	18	18	23
		(2) 更生施設				
		(3) 助産施設・保育所等	25	25	25	57
		(4) 児童発達支援センター等	2	2	2	1
(5) 身体障害者福祉センター等		9	9	9	22	
ニ	幼稚園・特別支援学校	6	6	6	16	
7		学校等	37	37	37	51
8		図書館等	8	8	8	8
9	イ	蒸気浴場・熱気浴場				
	ロ	公衆浴場	1	1	1	
10		車両の停車場	1	1	1	
11		神社・寺院・教会	30	29	28	13
12	イ	工場・作業場	26	25	24	28
	ロ	映画・テレビスタジオ				
13	イ	自動車車庫又は駐車場				
	ロ	飛行機・回転翼機の格納庫				
14		倉庫				
15		前各号に該当しない事業所	61	58	58	37
16	イ	特定用途混在対象物	139	129	128	100
	ロ	一般用途混在対象物	16	14	14	9
17		重要文化財等	4	4	4	9
合計			869	828	807	744

※消防訓練については、令和4年度中の実施件数

4 防火管理に関する講習会実施状況

(単位：人)

開催年度	平成30年	令和元年	令和2年	令和3年	令和4年	昭和47年～令和4年
甲種防火管理新規講習修了人員数	115	114	62	92		4,751
甲種防火管理再講習修了人員数	19	22	16	13	19	311

5 防災規制の状況（150㎡以上）

令和5年4月1日現在（単位：件）

使用状況区分 防火防火対象物区分			防火防火対象物等の数	1 カーテン等		2 じゅうたん等			
				イ 防火対象物を使用		防火対象物未使用	イ 防火対象物を使用		防火対象物未使用
				防火対象物	全部又は一部非防火対象物		防火対象物	全部又は一部非防火対象物	
1	イ	映画館・観覧場	9	3		6	1		8
	ロ	公会堂・集会場	202	146	10	41	45	5	145
2	イ	キャバレー・ナイトクラブ							
	ロ	遊技場	9	2		7	6		3
	ハ	風俗営業等							
	ニ	カラオケボックス等	1			1			1
3	イ	料理店							
	ロ	飲食店	202	63	25	112	28	14	159
4		百貨店・マーケット	187	107	3	76	17	4	164
5	イ	旅館・ホテル	61	48	2	1	12	1	38
6	イ	(1) 病院	3	3			2		1
		(2) 診療所							
		(3) 病院（(1)を除く）・診療所（(2)を除く）・入所施設を有する助産所	7	7			6		1
		(4) 入院施設を有しない診療所・入所施設を有しない助産所	49	40	1	6	16	2	30
	ロ	(1) 養護老人ホーム等	53	51	2		15	3	35
		(2) 救護施設							
		(3) 乳児院							
		(4) 障害児入所施設							
		(5) 障害者支援施設	8	8			4		4
	ハ	(1) 老人デイサービスセンター等	40	32	1	7	12	2	26
		(2) 更生施設							
		(3) 助産施設・保育所等	43	39	1		10		30
		(4) 児童発達支援センター等	10	5	1	4	4	1	5
(5) 身体障害者福祉センター等		61	51	5	5	24	3	34	
ニ	幼稚園・特別支援学校	10	9		1	1		9	
9	イ	蒸気浴場・熱気浴場	1		1		1		
12	ロ	映画・テレビスタジオ							
16	イ	特定用途混在対象物	203	122	17	62	43	8	150
工事中の建築物等									
合計			1,159	736	69	329	247	43	843

6 火災予防条例に基づく届出状況

(単位：件)

件名	令和2年度	令和3年度	令和4年度
禁止行為の解除承認申請		4	9
防火対象物使用(変更)届	61	52	54
炉届			1
厨房設備届	2		
温風暖房機届		4	
給湯湯沸設備届	3	2	6
乾燥設備届	6	3	7
サウナ設備届			
ヒートポンプ冷暖房設置届			
火花を生ずる設備届			
放電加工機届			
変電設備届	14	12	11
発電設備届	3	3	8
蓄電池設備届	8	6	9
ネオン管灯設備届			
水素ガスを充てんする気球			
火災とまぎらわしい煙等届	632	683	781
煙火打上げ等届	37	56	61
催物開催届		4	8
水道断減水届	56	30	45
道路工事届	211	153	163
露店等の開設届	3	9	34
指定洞道等届			
少量危険物貯蔵取扱届	14	45	13
少量危険物貯蔵取扱廃止届	19	20	18
指定可燃物貯蔵取扱届	4	16	5
指定可燃物貯蔵取扱廃止届	9	3	
合計	1,082	1,105	1,233

7 町域別・建築同意事務処理状況

令和4年4月1日～令和5年3月31日(単位：件)

工事種別	迫町	登米町	東和町	中田町	豊里町	米山町	石越町	南方町	津山町	計
新築	24	2		17	14	6	3	7	4	77
増築	1		1	2			1			5
改築										
その他	6	1		2		1		1		11
合計	31	3	1	21	14	7	4	8	2	93

8 用途別・建築同意事務処理状況

令和4年4月1日～令和5年3月31日（単位：件）

防火対象物区分		工事種別	新 築	増 築	改 築	その他	計
1	イ	映 画 館 ・ 観 覧 場					
	ロ	公 会 堂 ・ 集 会 場					
2	イ	キャバレー・ナイトクラブ					
	ロ	遊 技 場					
	ハ	風 俗 営 業 等					
3	イ	料 理 店					
	ロ	飲 食 店	1				1
4		百 貨 店 ・ マ ー ケ ッ ト	5			1	6
5	イ	旅 館 ・ ホ テ ル					
	ロ	寄 宿 舎 ・ 共 同 住 宅	1			1	2
6	イ	(1) 病 院					
		(2) 診 療 所					
		(3) 病院（(1)を除く）・診療所（(2)を除く）入所施設を有する助産所					
		(4) 入院施設を有しない診療所・入所施設を有しない助産所	1				1
	ロ	(1) 養 護 老 人 ホ ー ム 等			3		
		(2) 救 護 施 設					
		(3) 乳 児 院					
		(4) 障 害 児 入 所 施 設					
		(5) 障 害 者 支 援 施 設	1			1	2
	ハ	(1) 老人デイサービスセンター等				1	1
		(2) 更 生 施 設					
		(3) 助 産 施 設 ・ 保 育 所 等	1				1
		(4) 児 童 発 達 支 援 セ ン タ ー 等					
		(5) 身 体 障 害 者 福 祉 セ ン タ ー 等					
	ニ	幼 稚 園 ・ 特 別 支 援 学 校					
7		学 校 等	1				1
8		図 書 館 等					
9	イ	蒸 気 浴 場 ・ 熱 気 浴 場					
	ロ	公 衆 浴 場					
10		車 両 の 停 車 場					
11		神 社 ・ 寺 院 ・ 教 会					
12	イ	工 場 ・ 作 業 場	3	1			4
	ロ	映 画 ・ テ レ ビ ス タ ジ オ					
13	イ	自 動 車 車 庫 又 は 駐 車 場	1				1
	ロ	飛 行 機 ・ 回 転 翼 機 の 格 納 庫	1				1
14		倉 庫				1	1
15		前各号に該当しない事業所	9			3	12
16	イ	特 定 用 途 混 在 対 象 物	1			1	2
	ロ	一 般 用 途 混 在 対 象 物					
17		重 要 文 化 財 等					
そ の 他			51	1		2	54
合 計			77	5		11	93

9 危険物

(1) 町域別危険物製造所等の状況

令和5年4月1日現在 (単位: 件)

製造所等の別 町域別	貯蔵所						取扱所			計
	屋貯蔵 内所	屋貯外 タ蔵 ンク 所	屋貯内 タ蔵 ンク 所	地貯下 タ蔵 ンク 所	移貯動 タ蔵 ンク 所	屋貯蔵 外所	給油 取扱 所	自家 用	一般 取扱 所	
迫町	9	6		26	19		19	9	14	93
登米町	1	1		6	9		5	2	5	27
東和町	2	4		8	10	1	4	1	5	34
中田町	5	6	3	11	22		10	3	16	73
豊里町	1	2	1	6	10		6	1	2	28
米山町	1	4		4	10		5		3	27
石越町		2		4	2		2		3	13
南方町	2	4	1	6	3		7	2	7	30
津山町				3	5		2	1	1	11
合計	21	29	5	74	90	1	60	19	56	336

※製造所等の数は、基準日時点において完成検査済証を交付し、廃止届出を受理していない施設をいう。

(2) 数量別製造所等の状況

令和5年4月1日現在 (単位: 件)

製造所等の別 区分	貯蔵所						取扱所			計
	屋貯蔵 内所	屋貯外 タ蔵 ンク 所	屋貯内 タ蔵 ンク 所	地貯下 タ蔵 ンク 所	移貯動 タ蔵 ンク 所	屋貯蔵 外所	給油 取扱 所	自家 用	一般 取扱 所	
5倍以下	6	21	2	40	87		3	3	23	182
5倍を超え 10倍以下	13	3	3	16	1		1	1	15	52
10倍を超え 50倍以下	2	5		13		1	16	15	18	55
50倍を超え 100倍以下				5	2		11			18
100倍を超え 150倍以下							12			12
150倍を超え 200倍以下							10			10
200倍を超え もの							7			7
合計	21	29	5	74	90	1	60	19	56	336

(3) 申請・届出の状況

令和4年4月1日～令和5年3月31日 (単位: 件)

区分	貯蔵所						取扱所		計
	屋貯蔵 内所	屋貯蔵 外ク所	屋貯蔵 内ク所	地貯蔵 下ク所	移貯蔵 動ク所	屋貯蔵 外所	給油 取扱所	一般 取扱所	
設置許可申請					2		2		4
変更許可申請				2	2		6	1	11
仮使用承認申請							5	1	6
完成検査申請				3	4		8	1	16
予防規程認可申請							6		6
譲渡引渡届出				1	1			1	3
品名・数量・倍数変更届出					3				3
廃止届出				2	2	1	1	1	7
保安監督者選任解任届出	3	3		5			11	7	29
氏名等変更届出	3	2	1	7	6		6	6	31
軽微な変更届出				2			13	2	17
その他			3				1		4
仮貯蔵・仮取扱承認申請									
合計	6	5	4	22	20	1	59	20	137

(4) 権限移譲事務の処理状況

令和4年4月1日～令和5年3月31日 (単位：件)

区 分		町 域 別									
		迫 町	登 米 町	東 和 町	中 田 町	豊 里 町	米 山 町	石 越 町	南 方 町	津 山 町	計
高 保 法	許 可 申 請	1			3						4
	完 成 検 査 申 請	1			3		1				5
	届 出 等	16			8	1	1	1	5		32
	立 入 検 査	16		3	4	4	11	1	4		43
	小 計	34		3	18	5	13	2	9		84
液 石 法	許 可 申 請				1						1
	完 成 検 査 申 請				1						1
	保 安 検 査 申 請										
	認 定 ・ 認 可 申 請	1			1						2
	届 出 等	11	4	4	21	6	4	5	2	6	63
	立 入 検 査	1			4		1				6
小 計	13	4	4	28	6	5	5	2	6	73	
火 取 法	許 可 等 申 請	5	2	4	2		2			6	21
	保 安 検 査 申 請										
	届 出 等	8	1	9	1					17	36
	立 入 検 査	2	1	4	1	1	1			4	14
	小 計	15	4	17	4	1	3			27	71
合 計		62	8	24	50	12	21	7	11	33	228

※用語説明

高保法・・・高圧ガス保安法

液石法・・・液化石油ガスの保安の確保及び取引の適正化に関する法律

火取法・・・火薬類取締法

10 民間防火組織の状況

令和5年4月1日現在

ク ラ ブ 名	クラブ数	クラブ員数
幼年消防クラブ	23	1,051
少年消防クラブ	8	1,557
婦人防火クラブ	1	16,693

11 講習会の実施状況

令和4年4月1日～令和5年3月31日

講 習 種 別	実施回数	受講人員
自主防災講習会	36	1,030
防 火 講 習 会	2	90
その他の講習会	4	187

IV 警防・救助

- 1 消防力の状況
 - (1) 消防本部・消防署車両状況
 - (2) 消防水利の状況
- 2 消防本部・消防署車両配備一覧表
- 3 消防資機材保有状況
- 4 消防隊出場状況
- 5 消防団組織図
- 6 消防団の状況
- 7 消防団員の構成
- 8 消防団員の年齢構成
- 9 消防団員の職業構成、就業形態
- 10 消防団員の報酬等
 - (1) 報酬
 - (2) 出動手当
- 11 消防団車両の状況
- 12 消防団月別災害出動状況
- 13 消防団等指導状況

1 消防力の状況

(1) 消防本部・消防署車両状況

令和5年4月1日現在（単位：台）

所属名 車両名	消 防 本 部	消 防 署	東 出 張 所	西 出 張 所	南 出 張 所	北 出 張 所	津 山 出 張 所	計
消 防 ポ ン プ 自 動 車		1	1	1	1	1	1	6
水槽付消防ポンプ自動車		2						2
化学消防ポンプ車		1						1
救 助 工 作 車		1						1
高規格救急自動車		3	1	1	1	1	1	8
資 機 材 搬 送 車		4						4
指 揮 車		1						1
防 災 指 導 車		1						1
広 報 連 絡 車	4		1	1	1	1	1	9
連 絡 車	2							2
合 計	6	14	3	3	3	3	3	35

(2) 消防水利の状況

令和5年4月1日現在（単位：基、箇所）

区分 町名	公設消防水利				私設消防水利		その他
	消 火 栓		防 火 水 槽		消 火 栓	防 火 水 槽 (40m ³ 以上)	消火栓・ 防火水槽 以外
	地下式	地上式	40m ³ 以上	20m ³ 以上 40m ³ 未満			
迫 町	127	117	198	7		10	6
登米町	30	2	73	16		1	2
東和町	19	17	152	3			4
中田町	40	52	144	131		13	7
豊里町	22	38	93			1	1
米山町	19	14	78	101			5
石越町	9	21	93				2
南方町	6	15	122	3		9	4
津山町	17	3	83	7			8
合 計	289	279	1,036	268		34	39

2 消防本部・消防署車両配備一覧表

所属	車両種別 (車両名称)	登録番号	購入年月日	車名・車両形式等	備考
消防総務課	連絡車 (総務連絡車)	宮城502 な 85-75	平20. 5. 9	トヨタアリオ	高田商店寄贈車
	連絡車1台 計1台				
予防課	連絡車 (予防連絡車)	宮城480 い 82-67	平18. 1. 13	三菱ミニキャブ	
	連絡車1台 計1台				
警防課	広報連絡車 (とめしょうぼう31)	宮城502 ゆ 41-17	平25. 3. 14	日産セレナ	原子力防災用車両 県貸与
	広報連絡車 (とめしょうぼう32)	宮城800 せ 20-06	平19. 10. 31	ダイハツビーゴ	
	広報連絡車 (消防団広報車)	宮城880 あ 723	平21. 1. 29	日産クリッパー	日本消防協会寄贈車
	広報連絡車 (消防団広報車)	宮城880 あ 16-10	平25. 7. 25	日産クリッパー	宮石運輸寄贈車
	広報連絡車4台 計4台				
消防署	水槽付消防ポンプ車 (とめしょうぼう1)	宮城800 は 22-16	平25. 1. 21	日野レンジャー 水 I - B 型	CAFS装置 水槽1500ℓ 動力式ホースカー
	消防ポンプ車 (とめしょうぼう2)	宮城800 せ 39-08	平22. 3. 4	日野デュトロ C D - I 型	CAFS装置 水槽600ℓ 動力式ホースカー
	水槽付消防ポンプ車 (とめすいそう1)	宮城800 は 15-90	平20. 2. 26	日野プロファイア 水 II 型	水槽5100ℓ
	化学消防ポンプ車 (とめかがく1)	宮城800 は 32-03	令3. 12. 16	日野レンジャー II 型	CAFS装置 水槽1500ℓ・薬液500ℓ 動力式ホースカー
	救助工作車 (とめきゅうじょ1)	宮城800 は 17-67	平21. 12. 15	日野レンジャー II 型	クレーン2.9t 発電照明600W×4灯 ウインチ前5t・後10t
	資機材搬送車 (とめはんそう1)	宮城800 は 27-45	平28. 12. 14	日野レンジャー	
	資機材搬送車 (とめはんそう2)	宮城800 さ 99-10	平13. 8. 3	日野デュトロ	
	高規格救急車 (とめきゅうきゅう1)	宮城800 せ 75-21	平25. 3. 1	トヨタハイメディック	J A 共済寄贈車
	高規格救急車 (とめきゅうきゅう2)	宮城800 そ 28-65	平30. 10. 29	トヨタハイメディック	
	高規格救急車 (とめきゅうきゅう8)	宮城800 そ 37-87	令2. 1. 10	トヨタハイメディック	
	指揮車 (とめしき1)	宮城800 そ 292	平27. 11. 26	トヨタレジアスエース	
	多目的搬送車 (とめしょうぼう38)	宮城880 あ 22-06	平29. 1. 20	ダイハツハイゼット トラック	
	消火・通報訓練指導車 (けすぞうくん)	宮城100 す 90-74	平16. 8. 6	マツダタイタン	日本宝くじ協会寄贈車
	資機材搬送車 (ボートトレーラー)	宮城800 る 11-19	平27. 11. 26	ソレス F W 17	
消防ポンプ車1台、水槽付消防ポンプ車2台、化学消防ポンプ車1台、救助工作車1台、高規格救急車3台 指揮車1台、資機材搬送車3台、多目的搬送車1台、消火・通報訓練指導車1台 計14台					

令和5年4月1日現在

所属	車両種別 (車両名称)	登録番号	購入年月日	車名・車両形式等	備考
東出張所	消防ポンプ車 (とめしょうぼう3)	宮城800 せ 62-52	平24. 3. 19	日野 デュトロ型 C D - I	CAFS装置 水槽6000 動力式ホースカー
	高規格救急車 (とめきゅうきゅう3)	宮城800 せ 95-21	平27. 1. 19	トヨタ ハイメディック	
	広報連絡車 (とめしょうぼう33)	宮城880 あ 11-81	平26. 10. 21	スズキ エブリイ	
	消防ポンプ車1台、高規格救急車1台、広報連絡車1台 計3台				
西出張所	消防ポンプ車 (とめしょうぼう5)	宮城800 せ 84-99	平25. 12. 17	日野 デュトロ型 C D - I	CAFS装置 水槽6000 動力式ホースカー
	高規格救急車 (とめきゅうきゅう5)	宮城800 せ 73-60	平25. 1. 7	トヨタ ハイメディック	ウジエスーパー 寄贈車
	広報連絡車 (とめしょうぼう35)	宮城880 あ 20-43	平27. 12. 18	ダイハツ ハイゼットカーゴ	
	消防ポンプ車1台、高規格救急車1台、広報連絡車1台 計3台				
南出張所	消防ポンプ車 (とめしょうぼう4)	宮城800 せ 37-05	平21. 12. 11	日野 デュトロ型 C D - I	CAFS装置 水槽6000 動力式ホースカー
	高規格救急車 (とめきゅうきゅう4)	宮城800 そ 61-03	令5. 2. 3	日産 パラメディック	
	広報連絡車 (とめしょうぼう34)	宮城880 あ 16-92	平26. 2. 19	ダイハツ ハイゼットカーゴ	
	消防ポンプ車1台、高規格救急車1台、広報連絡車1台 計3台				
北出張所	消防ポンプ車 (とめしょうぼう6)	宮城800 せ 94-36	平26. 12. 8	日野 デュトロ型 C D - I	CAFS装置 水槽6000 動力式ホースカー
	高規格救急車 (とめきゅうきゅう6)	宮城800 せ 27-67	平20. 9. 18	トヨタ ハイメディック	
	広報連絡車 (とめしょうぼう36)	宮城880 あ 14-69	平24. 11. 20	三菱 ミニキャブ	
	消防ポンプ車1台、高規格救急車1台、広報連絡車1台 計3台				
津山出張所	消防ポンプ車 (とめしょうぼう7)	宮城800 そ 21-54	平29. 12. 13	日野 デュトロ型 C D - I	CAFS装置 水槽6000 動力式ホースカー
	高規格救急車 (とめきゅうきゅう7)	宮城800 そ 48-38	令3. 4. 23	トヨタ ハイメディック	
	広報連絡車 (とめしょうぼう37)	宮城880 あ 22-00	平29. 1. 13	ダイハツ ハイゼットカーゴ	
	消防ポンプ車1台、高規格救急車1台、広報連絡車1台 計3台				
総計	消防ポンプ車6台、水槽付消防ポンプ車2台、化学消防ポンプ車1台、救助工作車1台 高規格救急車8台、指揮車1台、資機材搬送車3台、多目的搬送車1台、広報連絡車9台 連絡車2台、消火・通報訓練指導車1台 総計35台				

3 消防資機材保有状況

種 別		消防署	東出張所	西出張所	南出張所	北出張所	津山出張所	計
放水器具	65ミリホース	100	40	40	40	40	40	300
	50ミリホース	110	20	20	20	20	20	210
	動力式ホースカー	3	1	1	1	1	1	8
	乗用式ホースカー	1						1
	プロジェクトガン	1						1
	ガンタイプノズル	9	2	2	2	2	2	19
	放水銃	3						3
	発泡ノズル低発泡ノズル	3						3
	ウォーターチャージャー	2						2
	背負式散水装置	34	5	5	5	5	5	59
救助器具	チタン製かぎ付はしご	2						2
	チタン製三連はしご	3						3
	鋼管製三連はしご	2	1	1	1	1	1	7
	空気式救助マット	1						1
	空気式救命索発射銃	1						1
	マンホール救助器具	1						1
	救助用縛帯	11						11
	可搬式ウィンチ	3						3
	マット型空気ジャッキ	1						1
	車両積載発電機	6	1	1	1	1	1	11
	その他発電機	4						4
	バスケットストレッチャー	2						2
	簡易画像探査機	1						1
	工業用内視鏡	1						1
	熱画像直視装置	1						1
	エアータント	3						3
	救命ボートゴム製	1						1
	救命ボートアルミ製	1						1
	船外機	2						2
	救命胴衣	40	6	6	6	6	6	70
胴付長靴	7	2	2	2	2	3	18	
破壊器具	大型油圧式スプレッダー	1						1
	大型油圧式カッター	1						1
	油圧式ラムシリンダー	1						1
	油圧式コンビツール	1						1
	エンジンカッター	4						4
	チェーンソー	9	1	1	1	1	1	14
	エアソー	1						1
	エアークッター	1						1
	充電式レシプロソー	1						1
	ハンマードリル(充電式含む)	2						2
	削岩機	1						1
	鉄線鋏	7	1	1	1	1	1	12
	万能斧	13	2	2	3	2	2	24
携帯用コンクリート破砕機	1						1	
測定器具	可燃性ガス測定器	3	1	1	1	1	1	8
	有毒ガス測定器	1						1
	化学剤検知器	1						1
	放射線測定器	17	1	1	1	1	1	22
	ポケット型線量計	31						31
	ピットゲージ	1						1
	ロープ張力計	1						1
薬消火	スーパーフォーム	18						18
	C A F S マルチA	38	3	3	3	3	3	53

令和5年4月1日現在

種 別	消防署	東出張所	西出張所	南出張所	北出張所	津山出張所	計	
隊員保護・特殊災害器具	陽圧式化学防護服	6					6	
	化学防護服	47	3	3	3	3	62	
	耐電用防護服（上下）	3					3	
	耐電長靴	3					3	
	耐電用手袋	3					3	
	耐電用ヘルメット	3					3	
	防塵マスク	47	10	10	10	10	97	
	防毒マスク	48			5		5	58
	空気呼吸器	37	3	3	3	3	3	52
	空気呼吸器用ポンベ	63	6	6	6	6	6	93
	酸素呼吸器	5						5
	酸素呼吸器用ポンベ	10						10
	空気充填機	1						1
	送排風機	2						2
	除染シャワー	1						1
	除染噴霧器	1						1
ステンレス密閉容器	1						1	
林野火災用器具	組立水槽（5㎡）	2					2	
	下刈鎌	19				3	22	
	ナタ	61				2	63	
	スコップ	49				7	56	
	唐ぐわ	24				1	25	
油処理剤	油吸着マット	454	50	50	50	50	704	
	ゲル化剤（6kg入）	2					2	
	路面油吸着剤	15	3	3	3	3	30	
	水面油吸着剤	313					313	
	用水路用フェンス(1m)	73					73	
救急資機材	気道確保用資機材	3	1	1	1	1	1	8
	半自動式除細動器	3	1	1	1	1	1	8
	AED除細動器	2	1	1	1	1	1	7
	輸液用資機材	3	1	1	1	1	1	8
	パルスオキシメーター	5	1	1	1	1	1	10
	人工呼吸器（ポータブル）	3	1	1	1	1	1	8
	耐振動血圧計	4	2	2	2	2	2	14
	リングカッター	4	1	1	1	1	1	9
	喉頭鏡	4	1	1	1	1	1	9
	吸引器（ポータブル）	3	1	1	1	1	1	8
	聴診器	7	3	3	3	3	3	22
	検眼ライト	3	1	1	1	1	1	8
	患者監視装置	3	1	1	1	1	1	8
	アンビューバック	12	4	4	4	4	4	32
	酸素ポンベ	46	4	4	4	4	4	66
	外傷模型キット	1						1
	スクープストレッチャー	7	1	1	1	1	1	12
	心肺蘇生訓練人形	17						17
	救急隊員訓練人形	3						3
	AEDトレーニングシステム	19						19
	鼓膜体温計	3	1	1	1	1	1	8
	滅菌装置	1						1
	人工呼吸器（定置式）	3	1	1	1	1	1	8
吸引器（定置式）	3	1	1	1	1	1	8	
バックボード	8	1	2	2	1	1	15	
ショートボード	1						1	
気道管理トレーナー	1						1	

4 消防隊出場状況

令和4年1月1日～令和4年12月31日

種別	項目	出場件数(件)	出場車両(台)							出場人員(人)				
			ポンプ車	水槽付車	化学車	救助工作車	救急車	指揮車	その他車両	計	消防隊員	救助隊員	救急隊員	計
火災	建物	15	30	18	6		12	5	4	75	198	55	36	289
	林野	1	4	2				1	2	9	27	4		31
	車両	7	13	10	2		6	3	4	38	76	30	18	124
	その他	16	28	23	4	1	2	9	8	75	189	68	6	263
	小計	39	75	53	12	1	20	18	18	197	490	157	60	707
救助	火災建物													
	火災建物以外													
	交通事故	34	29	14	2	34	62	5	6	152	151	156	186	493
	水難事故	2	2	1		2	3	2	1	11	16	9	9	34
	自然災害	2	1	2		1	1		2	7	11	2	3	16
	機械の事故	4	3	2		4	4	1		14	20	18	12	50
	建物等の事故	2	1			2	2			5	4	10	6	20
	ガス酸欠事故	1	1	1			1		2	5	8		3	11
	破裂事故													
	その他の事故	4	2	3		3	4			12	16	15	13	44
小計	49	39	23	2	46	77	8	11	206	226	210	232	668	
警戒・その他	警戒・ガス	2	1	1		1				3	5	5		10
	警戒・危険物	35	19	13	4				3	39	102	5		107
	警戒・その他	6	1	5				1		7	20	5		25
	調査・怪煙(炎)	14	8	5	1					14	38			38
	調査・誤認誤報	12	24	22	2		5	3		56	138	53	15	206
	調査・その他	16	13	3						16	44			44
	その他・救急応援	268	121	98	22	4		22	28	295	749	19		768
	その他・その他	11	7	2	3	2	2	2	6	24	60	7	6	73
小計	364	194	149	32	7	7	28	37	454	1,156	94	21	1,271	
風水害	風水害	1		1		1				2		5		5
	台風													
	豪雨	8	5	3						8	27			27
	豪雪													
	洪水													
	地震	11	2	3	1				6	12	29	3		32
	風水害・その他													
	その他													
小計	20	7	7	1	1			6	22	56	8		64	
合計	472	315	232	47	55	104	54	72	879	1,928	469	313	2,710	

5 消防団組織図

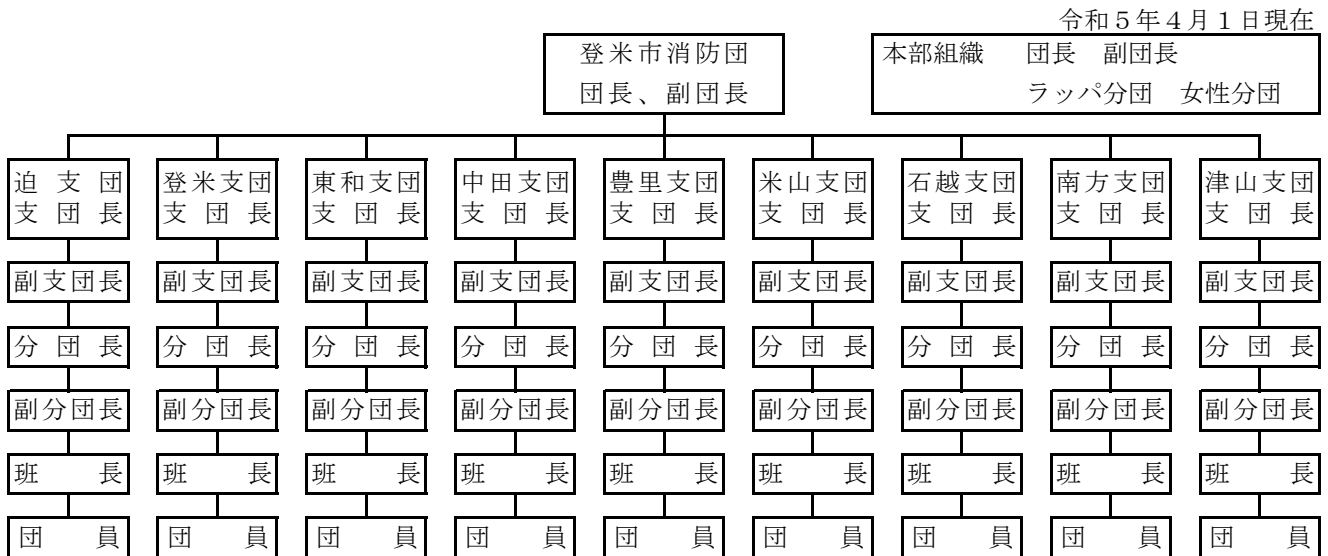

6 消防団の状況

令和5年4月1日現在（単位：団、班、人、歳）

	団数	分団数	班数	団員数（内女性団員）	平均年齢（内女性団員）
本部	1	2	9	82 (33)	49.9 (49.5)
迫支団		15	31	172	46.7
登米支団		4	8	53	48.5
東和支団		8	25	115	49.0
中田支団		12	36	207	46.6
豊里支団		7	24	103	45.1
米山支団		9	27	182	49.0
石越支団		4	11	60 (1)	46.0 (44.0)
南方支団		7	26	109	47.4
津山支団		5	12	121	45.8
合計	1	73	209	1,204 (34)	47.4 (49.3)

7 消防団員の構成

令和5年4月1日現在（単位：人）

	団長	副団長	支団長	副支団長	分団長	副分団長	班長	団員	計
本部	1	2			2	3	18	56	82
迫支団			1	3	17	14	29	108	172
登米支団			1	2	5	4	6	35	53
東和支団			1	3	9	6	20	76	115
中田支団			1	4	13	10	35	144	207
豊里支団			1	2	7	7	19	67	103
米山支団			1	2	10	9	24	136	182
石越支団			1	2	5	4	15	33	60
南方支団			1	2	7	7	23	69	109
津山支団			1	2	6	6	12	94	121
合計	1	2	9	22	81	70	201	818	1,204

8 消防団員の年齢構成

令和5年4月1日現在（単位：人）

20歳以下	21歳～30歳	31歳～40歳	41歳～50歳	51歳～60歳	61歳以上	合計
1	40	256	476	321	110	1,204

9 消防団員の職業構成、就業形態

令和5年4月1日現在（単位：人）

職業構成 就業形態 本部・支団	職業構成別団員数						就業形態別団員数					
	都道府県職員	市町村職員	公務員 特殊法に 準ずる 職員の 人等	郵政	その他	計	被雇用者	自営業	家族従事者	学生	その他	計
本部		4	8		70	82	60	14	5		3	82
迫支団	1	1	10	2	158	172	128	32	9		3	172
登米支団			6	2	45	53	34	18			1	53
東和支団		9	3		103	115	90	21	1		3	115
中田支団			4	3	200	207	166	33	5		3	207
豊里支団	1		6		96	103	74	28	1			103
米山支団		2	3		177	182	133	38	4		7	182
石越支団		1	10	1	48	60	44	16				60
南方支団	2	1	3	1	102	109	93	16				109
津山支団		1	1		119	121	93	25	3			121
合計	4	19	54	9	1,118	1,204	915	241	28		20	1,204

10 消防団員の報酬等

(1) 報酬

令和5年4月1日現在（単位：円）

階級	団長	副団長	支団長	副支団長	分団長	副分団長	班長	団員
金額（年額）	164,200	140,000	136,000	107,800	75,700	53,800	44,900	36,500

(2) 出勤報酬

令和5年4月1日現在（単位：円）

区分	災害（1日）	捜索（1日）	警戒	訓練	特別訓練	整備点検	その他
金額（1回）	8,000（4時間未満4,000）	8,000（4時間未満4,000）	3,700	3,700	8,000	1,500	3,200

11 消防団車両の状況

令和5年4月1日現在（単位：台、箇所）

	ポンプ車	小型動力ポンプ（内積載車）	ポンプ置場（内詰所併設）
迫支団	2	29（25）	31
登米支団	1	7（7）	8（6）
東和支団	3	15（15）	18（6）
中田支団		35（35）	35（5）
豊里支団	1	17（17）	18
米山支団	2	23（23）	25（2）
石越支団	1	10（10）	11（3）
南方支団	1	23（23）	24
津山支団		12（12）	11（11）
合計	11	171（167）	181（33）

12 消防団月別災害出動状況

令和4年1月1日～令和4年12月31日

		1月	2月	3月	4月	5月	6月	7月	8月	9月	10月	11月	12月	計
迫支団	出動回数		1	4		2	2				1	1		11
	出動人員		20	70		46	28				11	6		181
	放水回数													
登米支団	出動回数			1										1
	出動人員			33										33
	放水回数													
東和支団	出動回数	1	1	1										3
	出動人員	43	12	40										95
	放水回数	1												1
中田支団	出動回数	1		1	4							1		7
	出動人員	29		20	37							18		104
	放水回数													
豊里支団	出動回数											1		1
	出動人員											17		17
	放水回数													
米山支団	出動回数		1					2	1			1	1	6
	出動人員		53					31	29			8	47	168
	放水回数		1										1	2
石越支団	出動回数			1		1					1			3
	出動人員			7		10					18			35
	放水回数													
南方支団	出動回数				1	1						2	1	5
	出動人員				16	24						14	16	70
	放水回数					1								1
津山支団	出動回数			1				2						3
	出動人員			51				53						104
	放水回数													
合 計	出動回数	2	3	9	5	4	2	4	1		2	6	2	40
	出動人員	72	85	221	53	80	28	84	29		29	63	63	807
	放水回数	1	1			1							1	4

13 消防団等指導状況

令和4年1月1日～令和4年12月31日 (単位：回、人)

		規律訓練	ポンプ操法	その他	計	受講人員数
迫 町	消防団	1	31	1	33	605
	消防ク					
登米町	消防団	2	8		10	220
	消防ク					
東和町	消防団		7		7	139
	消防ク					
中田町	消防団		3	6	9	238
	消防ク					
豊里町	消防団		11	1	12	555
	消防ク					
米山町	消防団		10		10	823
	消防ク			1	1	13
石越町	消防団		10	1	11	137
	消防ク			1	1	32
南方町	消防団	17	17	3	37	790
	消防ク					
津山町	消防団	2	6	1	9	220
	消防ク			1	1	14
登米市全体	消防団		28		28	537
合 計	消防団	22	131	13	166	4,264
	消防ク			3	3	59

V 火 災

- 1 火災状況総括表
 - (1) 月別火災発生件数及び損害額等
 - (2) 出火原因
- 2 町域別火災発生状況
- 3 時間帯別出火状況
- 4 初期消火状況
- 5 火災発生件数
- 6 火災損害額

1 火災状況総括表

(1) 月別火災発生件数及び損害額等

令和4年1月1日～令和5年12月31日

区 分 月 別	火 災 件 数					焼 損 面 積			火 災 損 害 額 (千円)	焼 損 棟 数	り 災 世 帯 数
	建 物	林 野	車 両	そ の 他	計	建 物		林 野 (a)			
						床面積 (㎡)	表面積 (㎡)				
1月	2				2	142	58		4,975	5	3
2月	1			1	2	91			541	1	
3月	4	1	1	3	9	425	25	14	30,949	6	
4月	1	1	2	1	5				5,760	1	
5月	2		1	2	5	217	6		3,610	3	2
6月	2				2				33	2	2
7月			1	1	2				495		
8月				1	1		4		172	1	1
9月	1				1					1	
10月			1		1				362		
11月			1	5	6				508		
12月	2			1	3	100			2,067	2	1
合 計	15	2	7	15	39	975	93	14	49,472	22	9

(2) 出火原因

(単位：件)

原因 年	たばこ	こんろ	風呂・かまど	ストーブ	こたつ	ボイラー	煙突・煙道	排気管	電気装置・機器	電灯等の配線	火遊び	マッチ等	たき火	灯火	衝突の火花	火入れ	放火	放火の疑い	その他	不明・調査中	合計
令和4年	1	1						1	5	1		5		1	4	1	1	14	4	39	
令和3年	4			3					1	3		1	2		4	2		10	10	40	

2 町域別火災発生状況

令和4年1月1日～令和4年12月31日

区 分		件 数	損害額 (千円)	焼損面積 焼損台数	死 者	負 傷 者	り 災 世帯数	り 災 人 員
迫 町	建 物	7	23,000	241 m ²			3	5
	林 野			a				
	車 両	1	300	1 台				
	その他	4	3	18,231 m ²				
	小 計	12	23,303				3	5
	(令和3年)	13	4,516		1	3	3	3
登米町	建 物			4 m ²				
	林 野			a				
	車 両	1	480	1 台				
	その他	1	172	m ²			1	5
	小 計	2	652				1	5
	(令和3年)	1						
東和町	建 物	1	4,911	200 m ²			2	3
	林 野	1		14 a				
	車 両			台				
	その他	1		12 m ²				
	小 計	3	4,911				2	3
	(令和3年)	5	4,154					
中田町	建 物	3	8,049	212 m ²			1	3
	林 野			a				
	車 両	2	2,150	2 台				
	その他	2	3,613	m ²		1		
	小 計	7	13,812			1	1	3
	(令和3年)	6	5,783			1	1	4
豊里町	建 物			m ²				
	林 野			a				
	車 両			台				
	その他	1	183	26 m ²				
	小 計	1	183					
	(令和3年)	2	5,320				1	4
米山町	建 物	3	2,603	191 m ²			1	5
	林 野			a				
	車 両			台				
	その他	1		90 m ²				
	小 計	4	2,603				1	5
	(令和3年)	4	17,031				1	2
石越町	建 物			m ²				
	林 野			a				
	車 両	3	519	3 台				
	その他	1		13 m ²				
	小 計	4	519					
	(令和3年)	4	1,669			1	1	5
南方町	建 物	1	3,075	220 m ²			1	6
	林 野	1		a				
	車 両			台				
	その他	3	6	30 m ²				
	小 計	5	3,081				1	6
	(令和3年)	4	21,990			1	4	15
津山町	建 物			m ²				
	林 野			a				
	車 両			台				
	その他	1	408	m ²				
	小 計	1	408					
	(令和3年)	1	3,939					
総 計	建 物	15	41,638	1,068 m ²			8	22
	林 野	2		14 a				
	車 両	7	3,449	7 台				
	その他	15	4,385	18,402 m ²		1	1	5
	合 計	39	49,472			1	9	27
	(令和3年)	40	64,402		1	6	11	33

3 時間帯別出火状況

(単位：件)

時間 年	0～2	2～4	4～6	6～8	8～10	10～12	12～14	14～16	16～18	18～20	20～22	22～24	合計
令和4年	4			1	5	4	9	6	4	3		2	38
令和3年				1	6	7	7	6	4	4	3	2	40

※令和4年出火時刻不明1件あり

4 初期消火状況

(単位：件)

器具別 年	消火器	水バケツ	火叩き	水道水	その他	消火なし
令和4年	7	0	2	8	6	16
令和3年	6	0	2	13	6	13

5 火災発生件数

(単位：件)

種別 年	建 物	林 野	車 両	その他	合計
令和4年	15	2	7	15	39
令和3年	20	1	3	16	40
令和2年	11	1	2	15	29
令和元年	16		7	14	37
平成30年	18		2	19	39

6 火災損害額

(単位：千円)

平成30年	令和元年	令和2年	令和3年	令和4年
92,827	99,558	30,375	64,402	49,472

VI 救 急

- 1 月別救急出場状況
- 2 救急統計総括表
- 3 年齢別搬送状況
- 4 地域別収容状況
 - (1) 事故種別状況
 - (2) 傷病程度別状況
- 5 救急隊員の行った応急処置
- 6 特定行為実施状況及び蘇生状況
 - (1) 特定行為及び検証実施状況
 - (2) 心肺停止者の蘇生状況
- 7 小児科救急収容状況
 - (1) 収容先状況
 - (2) 管外収容先状況
- 8 産科救急収容状況
 - (1) 事故種別
 - (2) 管外収容先状況
- 9 軽症者搬送数とその割合
- 10 不搬送理由別状況
- 11 転院搬送者数とその割合
- 12 収容所要時間別搬送状況
- 13 曜日別出場状況
- 14 時間別出場状況
- 15 現場到着所要時間状況
- 16 応急手当普及啓発状況（講習会開催状況）

1 月別救急出場状況

令和4年1月1日～令和4年12月31日

事故 種別	月 内 訳	1月	2月	3月	4月	5月	6月	7月	8月	9月	10月	11月	12月	計
		火 災	出場件数	2	1	2	3	3	1				1	1
	取扱件数				1									1
	搬送人員				1									1
自然災害	出場件数			12				1						13
	取扱件数			6										6
	搬送人員			6										6
水 難	出場件数				1									1
	取扱件数													
	搬送人員													
交通事故	出場件数	20	12	14	30	26	17	18	23	16	18	13	16	223
	取扱件数	12	9	8	21	14	14	11	16	11	14	10	10	150
	搬送人員	14	12	8	22	17	15	13	19	11	18	11	10	170
労働災害	出場件数	5	1	6	1	2	8	3	4	2		5	5	42
	取扱件数	5	1	6	1	2	8	3	4	2		4	5	41
	搬送人員	5	1	6	1	2	8	3	4	2		4	5	41
運動競技	出場件数	1		1		1	1	8	1	4	1		2	20
	取扱件数	1		1		1	1	7	1	4	1		1	18
	搬送人員	1		1		1	1	7	1	4	2		1	19
一般負傷	出場件数	57	39	31	30	39	32	33	50	41	28	40	41	461
	取扱件数	51	35	29	28	34	29	33	42	37	26	38	33	415
	搬送人員	51	35	29	28	34	29	33	42	37	26	38	33	415
加 害	出場件数		1	2							1		1	5
	取扱件数		1	1							1		1	4
	搬送人員		1	1							1		1	4
自損行為	出場件数	2	4	4	4	1	1	2	3	3	3	1	6	34
	取扱件数	2	2	1	3	1	1	1	3	1	3	1	3	22
	搬送人員	2	2	1	3	1	1	1	3	1	3	1	3	22
急 病	出場件数	203	164	194	181	176	181	226	226	198	178	203	271	2,401
	取扱件数	185	151	174	167	161	157	191	195	172	161	177	227	2,118
	搬送人員	185	151	174	167	161	157	191	195	172	161	177	227	2,118
そ の 他	出場件数	26	35	37	30	35	40	47	33	37	38	38	32	428
	取扱件数	25	34	35	27	31	36	40	32	36	36	38	30	400
	搬送人員	25	34	35	27	31	36	40	32	36	36	38	30	400
不 搬 送		35	24	42	32	39	35	52	47	38	26	33	66	469
合 計	出場件数	316	257	303	280	283	281	338	340	301	268	301	376	3,644
	取扱件数	281	233	261	248	244	246	286	293	263	242	268	310	3,175
	搬送人員	283	236	261	249	247	247	288	296	263	247	269	310	3,196

2 救急統計総括表

町	事故種別 年	合 計		増減 件数	前年 総対比	火 災		自然災害		水 難		交通事故	
		件数	人員			件数	人員	件数	人員	件数	人員	件数	人員
迫 町	令和 4年	1,088	943	38	29.9%	3		8	3	1		83	55
	令和 3年	1,050	915			9	2			1	1	47	36
登米町	令和 4年	231	210	32	6.3%	1						15	8
	令和 3年	199	187									7	5
東和町	令和 4年	325	287	21	8.9%	1		1				15	12
	令和 3年	304	253			3						6	4
中田町	令和 4年	667	583	99	18.3%	5	1					42	36
	令和 3年	568	488			5						45	27
豊里町	令和 4年	260	239	△ 1	7.1%							20	16
	令和 3年	261	233			2						24	17
米山町	令和 4年	408	348	106	11.2%	2		2	1			24	22
	令和 3年	302	260			4				1	1	27	17
石越町	令和 4年	158	142	△ 28	4.3%	2						1	1
	令和 3年	186	166			2						14	9
南方町	令和 4年	382	331	42	10.5%	2		2	2			21	19
	令和 3年	340	311			3	1					21	18
津山町	令和 4年	123	113	△ 1	3.4%							1	1
	令和 3年	124	114			1						2	2
管 外	令和 4年	2		1	0.1%							1	
	令和 3年	1	1									1	1
合 計	令和 4年	3,644	3,196	309	100.0%	16	1	13	6	1		223	170
	令和 3年	3,335	2,928			29	3			2	2	194	136

(注) 総対比については、端数処理（四捨五入）のため合計が一致しない場合がある

令和4年1月1日～令和4年12月31日

労働災害		運動競技		一般負傷		加 害		自損行為		急 病		そ の 他	
件数	人員	件数	人員	件数	人員	件数	人員	件数	人員	件数	人員	件数	人員
11	11	5	5	111	99	2	1	10	8	596	511	258	250
7	7	2	2	114	97	1		14	8	588	496	267	266
1	1	4	4	39	37			3	3	155	145	13	12
3	3	1	1	24	25			5	4	142	132	17	17
5	5	1	1	45	40			3	1	218	195	36	33
3	3	1	1	36	32			2		218	178	35	35
6	6	7	6	90	78			5	5	493	434	19	17
5	5			88	78			7	3	404	361	14	14
1	1			29	27			3	2	154	142	53	51
		1	1	28	25	1		4	2	154	143	47	45
10	9	1	1	54	53			5	2	292	246	18	14
2	2			33	31			5	3	217	198	13	8
1	1			19	17	1	1	2	1	124	113	8	8
1	1	3	3	32	31			3	2	120	111	11	9
2	2	2	2	55	48	1	1	3		273	242	21	15
2	2	2	2	39	32					249	233	24	23
5	5			19	16	1	1			95	90	2	
2	2			16	16					101	93	2	1
										1			
42	41	20	19	461	415	5	4	34	22	2,401	2,118	428	400
25	25	10	10	410	367	2		40	22	2,193	1,945	430	418

3 年齢別搬送状況

令和4年1月1日～令和4年12月31日（単位：人）

区分	事故種別 程度	火災	自然 災害	水難	交通 事故	労働 災害	運動 競技	一般 負傷	加害	自損 行為	急病	その他	計
新生児	死亡												
	重症												
	中等症												
	軽症												
	その他												
	小計												
乳幼児	死亡												
	重症							1				1	2
	中等症							2			12	5	19
	軽症							8			52	2	62
	その他												
	小計							11			64	8	83
少年	死亡												
	重症										1		1
	中等症				1		8		1	1	11	2	24
	軽症				17		7	9		1	24	1	59
	その他												
	小計				18		15	9	1	2	36	3	84
成人	死亡					1				3	6		10
	重症				4	3		4		2	37	18	68
	中等症				28	17	2	16	2	8	204	51	328
	軽症		1		67	5	2	36	1	3	182	10	307
	その他												
	小計		1		99	26	4	56	3	16	429	79	713
高齢者	死亡		1			1		5		2	65		74
	重症		1		3	1		32		1	188	72	298
	中等症	1	3		20	9		176			904	216	1,329
	軽症				30	4		126		1	432	22	615
	その他												
	小計	1	5		53	15		339		4	1,589	310	2,316
総計	死亡		1			2		5		5	71		84
	重症		1		7	4		37		3	226	91	369
	中等症	1	3		49	26	10	194	3	9	1,131	274	1,700
	軽症		1		114	9	9	179	1	5	690	35	1,043
	その他												
	合計	1	6		170	41	19	415	4	22	2,118	400	3,196

備考 新生児－28日未満 乳幼児－28日以上7歳未満 少年－7歳以上18歳未満

成人－18歳以上65歳未満 高齢者－65歳以上

死亡－初診時死亡が確認されたもの 重症－三週間以上の入院加療を要するもの

中等症－傷病の程度が重症又は軽症以外のもの 軽症－入院を要しないもの

その他－医師の診断が無いもの等

4 地域別収容状況

(1) 事故種別状況

令和4年1月1日～令和4年12月31日(単位:人)

事故種別		火災	自然災害	水難	交通事故	労働災害	運動競技	一般負傷	加害	自損行為	急病	その他	計
収容先	登米市民病院	1	6		133	23	13	336	3	13	1,284	41	1,853
	米谷病院				2			19			76	6	103
	豊里病院				8	2		17			84	3	114
	市立病院小計	1	6		143	25	13	372	3	13	1,444	50	2,070
	市立病院以外										8	1	9
	登米市	1	6		143	25	13	372	3	13	1,452	51	2,079
	栗原市				4	1	2	8			131	55	201
	石巻地区				20	9	3	31	1	9	408	184	665
	大崎地区				3	2	1	2			92	80	180
	気仙沼地区										1	2	3
	その他県内					4		1			31	28	64
	県外							1			3		4
	合計	1	6		170	41	19	415	4	22	2,118	400	3,196

(2) 傷病程度別状況

令和4年1月1日～令和4年12月31日(単位:人)

傷病程度		死亡	重症	中等症	軽症	その他	計
収容先	登米市民病院	63	148	930	712		1,853
	米谷病院	6	15	50	32		103
	豊里病院	9	10	53	42		114
	市立病院小計	78	173	1,033	786		2,070
	市立病院以外			3	6		9
	登米市	78	173	1,036	792		2,079
	栗原市	1	52	96	52		201
	石巻地区	5	88	400	172		665
	大崎地区		35	124	21		180
	気仙沼地区			2	1		3
	その他県内		20	40	4		64
	県外		1	2	1		4
	合計	84	369	1,700	1,043		3,196

5 救急隊員の行った応急処置

(医療機関へ搬送するまでの間に救急隊員が行った応急処置件数)

処置項目	応急処置対象人員	止 血	固 定	人 工 呼 吸	心 臓 マ ッ サ ー ジ	心 肺		酸 素 吸 入	気道確保				保 温	被 覆			
						う ち 自 動 生	う ち 自 動		※1	※2	※3	※4					
種別	程度																
急病	死亡	71			1			69	39	70	69		1	34	1		
	重症	226		1	4			32	20	142	49	1		23		8	2
	中等症	1,130	2	3	4					303	10					29	6
	軽症	690	9	2						40						5	4
	その他																
小計	2,117	11	6	9			101	59	555	128	1	1	57	1	42	12	
交通事故	死亡																
	重症	7	1	4						3						2	1
	中等症	49	4	27						4						4	7
	軽症	114	2	41						1						1	17
	その他																
小計	170	7	72						8						7	25	
一般負傷	死亡	5						5	3	5	5			2			
	重症	37	2	4				5	2	7	5			1	1	1	3
	中等症	194	8	15	1					21	4		1			10	15
	軽症	179	15	13						5	2					3	43
	その他																
小計	415	25	32	1			10	5	38	16		1	3	1	14	61	
その他	死亡	8	1			1		7	5	7	8			5			1
	重症	99	2	2	1			1	1	37	3			1			2
	中等症	326	7	10						83	3	1				10	9
	軽症	59	4	5						5						1	7
	その他																
小計	492	14	17	1	1		8	6	132	14	1		6		11	19	
総計	死亡	84	1		1	1		81	47	82	82		1	41	1		1
	重症	369	5	11	5			38	23	189	57	1		25	1	11	8
	中等症	1,699	21	55	5					411	17	1	1			53	37
	軽症	1,042	30	61						51	2					10	71
	その他																
合計	3,194	57	127	11	1		119	70	733	158	2	2	66	2	74	117	

※1 経鼻エアウェイを使用して気道確保を行った件数を内数として記載

※2 喉頭鏡・鉗子により異物除去を行った件数を内数として記載

※3 救急救命士がラリングアルマスク等を使用して気道確保を行った件数を内数として記載

※4 救急救命士が気管挿管で気道確保を行った件数を内数として記載

令和4年1月1日～令和4年12月31日

在宅療法継続	除細動			静脈路確保CPA前	静脈路確保CPA後	アドレナリン投与	ブドウ糖投与	血糖測定	エピペン投与	その他の処置	血圧測定	心音呼吸音の聴取（聴診器）	血中飽和度の測定	心電図	計	
	※5	※6	※7													
6		1	5	7	21	21				4	4	29	5	71	377	
15			15	5	7	19	16			13	197	202	89	202	219	1,222
76	4	4	68		16			2	42		1,119	1,118	285	1,130	1,029	5,174
16			16		1			2	14		680	649	129	686	550	2,787
113	4	5	104	12	24	40	37	4	69		2,000	1,973	532	2,023	1,869	9,560
					1						7	7	4	7	7	44
											48	49	18	49	37	247
1			1								113	111	21	113	49	470
1			1		1						168	167	43	169	93	761
						4	4						1		5	29
1			1	1	1	1	1				33	32	7	33	28	165
2		1	1						1		190	194	27	194	135	817
2		1	1						1		179	171	31	179	105	749
5		2	3	1	1	5	5		2		402	397	66	406	273	1,760
				1		4	4						5		8	47
3			3								96	95	9	98	89	438
7		1	6		1				1		322	321	47	326	274	1,421
					2						56	58	4	59	43	244
10		1	9	1	3	4	4		1		474	474	65	483	414	2,150
6		1	5	8		29	29				4	4	35	5	84	453
19			19	6	9	20	17		13		333	336	109	340	343	1,869
85	4	6	75		17			2	44		1,679	1,682	377	1,699	1,475	7,659
19		1	18		3			2	15		1,028	989	185	1,037	747	4,250
129	4	8	117	14	29	49	46	4	72		3,044	3,011	706	3,081	2,649	14,231

※5 在宅中心静脈栄養管理、在宅化学療法等により点滴が施されている傷病者に対して応急処置等を行った件数を内数として記載

※6 気管切開孔または尿管ろう・人工肛門等の外ろうが施されている傷病者に対して応急処置を行った件数を内数として記載

※7 ※5・※6以外の傷病者に対して応急処置等を行った件数を内数として記載

6 特定行為実施状況及び蘇生状況

(1) 特定行為及び検証実施状況

(単位：件)

年		平成30年	令和元年	令和2年	令和3年	令和4年
項目						
気道確保		66(1)	64(1)	50(1)	58(2)	68(2)
I V	C P A 前	18	26	27	38	29
	C P A 後	42	50	38	46	49
薬投	アドレナリン	29	47	35	44	46
	ブドウ糖	7	8	2	9	4
検証数		23	21	21	24	18
指示要請数		123(13)	153(19)	128(16)	163(11)	160(13)

- (注) 1 薬剤投与は平成19年3月19日に登米市MC協議会から承認を得る
 2 気道確保の()は気管挿管数
 3 指示要請数の()は契約病院以外

(2) 心肺停止者の蘇生状況

(単位：人)

年		平成30年	令和元年	令和2年	令和3年	令和4年
項目						
搬送心肺停止者		124	130	106	120	122
心原性心肺停止者		91	94	75	90	96
心拍再開		5(5.5%)	4(4.3%)	3(4%)	5(5.6%)	8(8.3%)
7日後生存		4(4.4%)	3(3.2%)	1(1.3%)	3(3.3%)	5(5.2%)
1ヶ月後生存		2(2.2%)	2(2.1%)	1(1.3%)	3(3.3%)	3(3.1%)

(注) 表中の(%)は、心原性心肺停止者に対する割合を表したものである

7 小児科救急収容状況

(1) 収容先状況

(単位：人)

年		平成30年	令和元年	令和2年	令和3年	令和4年
項目						
管内収容		16	18	14	7	11
管外収容		103	113	53	80	72
合計		119	131	67	87	83

(2) 管外収容先状況

令和4年1月1日～令和4年12月31日 (単位：人)

石巻赤十字病院	大崎市民病院	坂総合病院	県立磐井病院	合計
61	9	1	1	72

8 産科救急収容状況

(1) 事故種別

※令和4年搬送者なし

(2) 管外収容先状況

※令和4年搬送者なし

9 軽症者搬送数とその割合

(単位：人)

項目 \ 年	平成30年	令和元年	令和2年	令和3年	令和4年
軽症者搬送者数	1,069	988	838	762	1,043
搬送割合(%)	34.1	30.8	29.5	26.0	32.6

10 不搬送理由別状況

令和4年1月1日～令和4年12月31日 (単位：人)

辞退 (到着前)	辞退 (到着後)	拒否	明らか な死亡	他車(隊) 搬送	傷病者なし	誤報・悪戯	その他	合計
7	304	17	73	26	31	6	5	469

11 転院搬送者数とその割合

(単位：人)

項目 \ 年	平成30年	令和元年	令和2年	令和3年	令和4年
転院搬送者数	472	481	405	418	400
搬送割合(%)	15.1	15.0	14.3	14.2	12.5

12 収容所要時間別搬送状況

令和4年1月1日～令和4年12月31日 (単位：人)

事故種別 \ 所要時間	覚知から医療機関等に収容するために要した時間別人員													
	10分未満		10～20分		20～30分		30～60分		60～120分		120分以上		計	
	管内	管外	管内	管外	管内	管外	管内	管外	管内	管外	管内	管外	管内	管外
急病			34		284	7	1,527	455	266	197	7	7	2,118	666
交通事故			2		24		123	14	20	12	1	1	170	27
一般負傷			9		67	1	312	26	25	14	2	2	415	43
上記以外			10		44	17	373	298	65	65	1	1	493	381
合計			55		419	25	2,335	793	376	288	11	11	3,196	1,117

13 曜日別出場状況

令和4年1月1日～令和4年12月31日（単位：件）

事故種別 \ 曜日	日	月	火	水	木	金	土	計
急病	351	362	347	335	324	319	363	2,401
交通事故	24	35	32	21	32	40	39	223
一般負傷	72	54	72	68	69	56	70	461
転院搬送	20	77	65	64	55	77	44	402
上記以外	19	21	21	23	34	17	22	157
合計	486	549	537	511	514	509	538	3,644

14 時間別出場状況

（単位：件）

年 \ 時間	0～2	2～4	4～6	6～8	8～10	10～12	12～14	14～16	16～18	18～20	20～22	22～24	合計
令和4年	140	106	141	281	487	451	409	408	429	349	252	191	3,644
令和3年	138	89	123	244	423	466	399	352	345	347	238	171	3,335

15 現場到着所要時間状況

（単位：件）

年 \ 分	3分未満	3～5分	5～10分	10～20分	20分以上	合計
令和4年	41	290	1,898	1,363	52	3,644
令和3年	29	234	1,780	1,242	50	3,335

令和4年現場到着所要平均時間9.5分

16 応急手当普及啓発状況（講習会開催状況）

講習種別 \ 年	平成30年		令和元年		令和2年		令和3年		令和4年	
	回数	人員	回数	人員	回数	人員	回数	人員	回数	人員
救急講習	167	4,457	170	4,851	44	1,078	23	599	68	1,283
普通救命講習Ⅰ	64	1,366	47	1,150	18	504	21	170	29	296
上級救命講習	1	10							2	33
普及員講習	1	19	1	14			1	7		
救命入門コース			1	38						
合計	233	5,852	219	6,053	62	1,582	45	776	99	1,612

- (注) 1 普通救命講習Ⅰとは、自動体外式除細動器、心肺蘇生法、大出血時の止血法の講習(講習時間3時間)をいう。
 2 上級救命講習とは、普通救命講習Ⅰの内容に実技、筆記試験、傷病者管理、外傷の手当、搬送法を加えた講習(講習時間8時間)をいう。
 3 普及員講習とは、上級救命講習の内容に解剖生理、応急手当指導要領を加えた講習(講習時間24時間)をいう。
 4 救命入門コースとは、小学校中高学年からを対象とし、心肺蘇生法、自動体外式除細動器(AED)の使用法に

VII 通信・管制

- 1 通信施設の状況
- 2 指令センター総合情報システム機器概要
- 3 災害・覚知別受付状況
- 4 電話別受付統計（災害受付以外）
- 5 気象観測総括（消防本部観測）
- 6 防災気象情報等（当管内発表関連）

1 通信施設の状況

令和5年4月1日現在

区分		設置先	消 防 本 部	登 米 市 消 防 署						合 計
				本 署	東 出 張 所	西 出 張 所	南 出 張 所	北 出 張 所	津 山 出 張 所	
有 線 回 線	1 1 9 番 回 線		6							6
	指 令 回 線			1	1	1	1	1	1	6
	専 用 回 線 (電 力)		1							1
	加入電話回線 ()内IP電話		9(50)	1(7)	1(4)	1(7)	1(2)	1(7)		14(77)
	F A X 専 用 回 線		2	1					1	4
	災 害 対 応 回 線 (災 害 優 先)		4							4
	指 令 台 収 容 加 入 電 話 回 線		2							2
	携 帯 119 転 送 受 信 回 線		2							2
	市 民 案 内 回 線 (テ レ ド ー ム)		1							1
	順 次 指 令 回 線		2							2
無 線 設 備	基 地 局 () 内 笑 沢 基 地 局		1(1)							1(1)
	陸上移動局	卓上型 (5W)	1		1	1	1	1	1	6
		可搬型 (5W)		1						1
		車載型 (5W)	3	11	3	3	3	3	3	29
		携帯型 (2W)	6	9	3	3	3	3	3	30
そ の 他 の 設 備	宮城県防災行政無線固定局		1							1
	宮城県地域衛星系地球局		1							1
	宮城県総合防災情報システム		1							1
	メ ー ル 119 回 線		1							1
	E メ ー ル 指 令 回 線		1							1
	情 報 収 集 E メ ー ル 回 線		1							1

2 指令センター総合情報システム機器概要

令和5年4月1日現在

導入装置・設備等			内 容	
指	指 令 台	3台	119番受付、出場指令、無線交信等、指令管制員が操作を行う制御卓（最大4事案処理）	
	無 線 統 制 台	1台		
令	無 線 遠 隔 装 置	2台	消防・救急業務用無線を指令台操作時に支障なく送受信できる無線装置	
	自 動 出 場 指 定 装 置	1式	各種支援装置と連動して災害地点、災害種別をもとに部隊編成を行う装置	
	地 図 等 検 索 装 置	1式	119番受付時に災害点を画面表示する装置	
	長 時 間 録 音 装 置	1式	指令台、無線統制台で扱う通話を常時録音する装置	
	非 常 用 指 令 設 備	1式	指令制御装置が障害で運用停止した場合のバックアップシステム	
	指 令 制 御 装 置	1式	各種回線の指令台への接続及び自動出場指定装置への情報の入力・出力装置	
	車 両 運 用 表 示 盤	1式	全車両の動態の表示を行う	
	支 援 情 報 表 示 盤	1式	119番着信状況、災害件数、気象情報等の表示を行う	
	多 目 的 情 報 表 示 盤	1式	70型プロジェクターに多目的な情報の表示を行う	
	セ	指 令 電 送 装 置 (指令情報送信装置)	1台	署所の出力装置へ指令書を送信する装置
気 象 観 測 収 集 装 置		1式	気象状況を自動観測、記録する装置	
災 害 情 報 等 自 動 案 内 装 置		1式	市民に対し災害の発生や休日当番医等の情報を自動案内する装置	
順 次 指 令 装 置		1式	災害発生時に、防災関係機関等へその概要を自動的に通報する装置	
音 声 合 成 装 置		1式	合成された音声により、自動出場指定装置、災害状況等自動案内及び順次指令装置に反映させる装置	
シ ス テ ム 監 視 装 置		1式	高機能指令システムの障害等を監視する装置	
発 信 地 表 示 シ ス テ ム		1式	119番受付と同時に、発信地照会操作により災害点、電話番号等を表示するシステム	
E メ ー ル 指 令 装 置		1式	職員に対し、Eメールにて指令する装置	
タ		119 番 F A X 受 付 装 置	1式	FAXによる119番通報を受付する装置
		車 両 運 用 管 理 装 置	20台	車両の動態管理(車両端末AVM、災害点地図、各種情報の送受信)をする装置
	Eメール情報収集装置	1式	災害現場からメールにより情報を収集する装置	
	メ ー ル 119 番 受 付 装 置	1式	メールによる119番を受付する装置	
ル	監 視 I T V 装 置	1式	署所の駆け込み通報装置使用時等周辺状況の監視をするカメラ・モニター装置	
	電 源 設 備	1台	自家発電設備（北出張所）	
	無 線 周 波 数	7波	活動波1、2、3、主運用波、統制波1、2、3(本部、笑沢基地局装置)	
	そ の 他 の 装 置 等		I P 電話受信転送装置、プリンター、カラープリンター、スキャナー、電話交換機設備、支援情報システム(消防0A)、災害対策支援室情報設備、講堂情報設備	
署 所	署 所 端 末 装 置	1式	災害指令等の受信及び各種届出等の支援情報を入力する装置	
	指 令 電 送 装 置 (指令情報出力装置)	1式	指令書を受信し、出力する装置	
	無 線 受 令 装 置	1式	指令バックアップ及び情報を傍受する装置	
	駆 け 込 み 通 報 装 置	1式	署所が災害対応等で無人の場合に駆け込み通報できる装置	
そ の 他			宮城県防災行政無線固定局、県総合防災情報システム 県地域衛星系地球局	

3 災害・覚知別受付状況

令和4年1月1日～令和4年12月31日（単位：件）

地区 災害種別	覚知種別	火災報知専用電話(119)				加入電話		警察	駆け 付け	事後 聞知	その他 (内自己)	計
		固定	携帯	I P	FAX	固定	携帯					
迫	火災	1	4	3			2			2		12
	救急	190	382	284		178	12	36	2		4 (4)	1,088
	救助	1	5					3				9
	その他	23	63	21		5	7	14			7 (7)	140
登米	火災		1							1		2
	救急	71	72	77		4	2	6				232
	救助		3	2				2				7
	その他	4	7					3			1 (1)	15
東和	火災	1	1	1								3
	救急	67	114	106		18	2	11	8			326
	救助		2	3				3			1 (1)	9
	その他	9	19	5		2		6			4 (4)	45
中田	火災		7									7
	救急	181	257	201		8	4	15			1 (1)	667
	救助	1	5	1				1				8
	その他	9	24	5		1	4	8				51
豊里	火災	1										1
	救急	45	84	104		14	2	7	4			260
	救助		4					1				5
	その他	4	7	3				2	1			17
米山	火災	2	1					1				4
	救急	71	177	119		3	25	12			1 (1)	408
	救助		4	1				2				7
	その他	9	32	5		1		3	1		1 (1)	52
石越	火災	1		1			1			1		4
	救急	30	62	56		4	1	3	2			158
	救助											
	その他	1	5	2		1						9
南方	火災		3					1		1		5
	救急	67	142	131		10	11	17	3		1 (1)	382
	救助		3									3
	その他	8	10	6			4	6			2 (2)	36
津山	火災					1						1
	救急	29	41	30		9	2	1	8		1 (1)	121
	救助		1									1
	その他	2	5	4		2		1			2 (2)	16
管外	火災											
	救急		2									2
	救助											
	その他		2								1 (1)	3
総計	火災	6	17	5		1	3	2		5	()	39
	救急	751	1,333	1,108		248	61	108	27		8 (8)	3,644
	救助	2	27	7				12			1 (1)	49
	その他	69	174	51		12	15	43	2		18 (18)	384
	合計	828	1,551	1,171		261	79	165	29	5	27 (27)	4,116

4 電話別受付統計（災害受付以外）

令和4年1月1日～令和4年12月31日（単位：件）

種別 回線	訓練	試験	転送	問合せ	間違い	いたずら	その他	計
固定119	157	470	46	25	19	4	523	1,244
I P 119	131	3	0	19	11	0	88	252
携帯119	32	19	82	59	49	9	425	675
合計	320	492	128	103	79	13	1,036	2,171

5 気象観測総括（消防本部観測）

令和4年1月1日～令和4年12月31日

区分 月別	最多	平均	最大瞬間			平均			月 雨量 (mm)	年 雨量 (mm)	降雨 日数 (日)
	風向	風速 (m/s)	風向	風速 (m/s)	時刻 (日.時:分)	気温 (℃)	相対 湿度 (%)	実効 湿度 (%)			
1月	西	2.9	西南西	22.7	12.11:45	-0.1	77.7	58.2	13.0	13.0	4
2月	西南西	3.1	西	16.5	05.14:20	+0.7	75.4	57.6	16.5	29.5	7
3月	西	3.2	南	25.2	26.18:39	+5.1	73.0	56.8	56.5	86.0	9
4月	南	3.1	西	20.1	08.05:22	+11.1	70.4	56.1	69.0	155.0	11
5月	南南東	3.4	南	20.4	27.12:29	+16.4	72.5	56.5	69.0	224.0	7
6月	南	2.8	南南西	27.8	19.14:42	+20.1	80.3	59.1	139.0	363.0	13
7月	東北東	2.2	北東	15.8	16.01:25	+25.3	84.4	60.2	310.5	673.5	11
8月	南南東	2.0	南	18.0	13.13:35	+24.7	85.4	60.4	103.0	776.5	17
9月	南南東	2.2	南	21.1	20.03:47	+21.7	85.9	60.8	95.5	872.0	11
10月	北	2.0	東北東	15.0	25.14:52	+14.1	79.9	58.9	38.5	910.5	8
11月	北	2.2	南	17.6	29.11:09	+9.6	77.0	58.1	69.5	980.0	7
12月	北	2.3	西南西	16.8	23.09:31	+2.4	78.8	58.6	20.5	1000.5	8

6 防災気象情報等（当管内発表関連）

令和4年1月1日～令和4年12月31日（単位：回）

区分 月別	注意報												
	風雪	大雨	洪水	強風	大雪	雷	融雪	濃霧	乾燥	低温	霜	着氷	着雪
1月	4			4				1	5				
2月	1			2				2	3				
3月	2	1		11		1		4	7		16		
4月		1		6				10	6		10		
5月		2	1	4		2		12	3		3		
6月		4	2	1		6		6					
7月		9	5			12		13					
8月		3				13		9					
9月		1		3		3		10					
10月						2		9	3		3		
11月		1		5				12	3		5		
12月	3			2				3	1				
合計	10	22	8	38		39		91	31		37		

区分 月別	警報（内特別警報）					震度 情報	気象 情報	水防 警報	洪水 予報	火災気象 通報
	暴風	暴風雪	大雨	大雪	洪水					
1月		1								
2月						2				
3月						5				6
4月						1				5
5月						1				3
6月						1				
7月			4		2	1				
8月						1				1
9月	1					1				
10月						2				1
11月						1				4
12月										1
合計	1	1	4		2	16				21

VIII 消防防災センター

- 1 月別利用状況
- 2 利用者別状況

1 月別利用状況

令和4年4月1日～令和5年3月31日

月 別	団体数	人 数
4 月	0	0
5 月	1	25
6 月	2	25
7 月	1	4
8 月	3	43
9 月	1	4
10 月	2	51
11 月	15	312
12 月	12	204
1 月	1	29
2 月	3	107
3 月	3	40
合 計	44	844

地震体験装置



通報体験装置



防災Q&A



煙体験装置



2 利用者別状況

令和4年4月1日～令和5年3月31日

団体名等	団体数	人 数
保育園・幼稚園	5	161
学 校	22	483
自主防災組織	1	14
子 供 会	1	16
婦人防火クラブ	0	0
事 業 所	5	83
官 公 庁 等	1	13
他 の 団 体	9	74
合 計	44	844

登米市消防本部

〒987-0512 登米市迫町森字平柳25番地

電 話 : 0220-22-0119

F A X : 0220-22-4699

E-mail : syobosomu@city.tome.miyagi.jp



とめ
登米は、うまい。

豊潤な登米耕土から生まれ、大切に育まれる恵みは、
素朴だけど味わい深い食になる。

とめ
登米は、たくましい。

代々培われてきた地域の絆は、そこに暮らす人々を結び、
たくましく生きる活力を生む。

とめ
登米は、うまくて、たくましい。

とめし
うまし、たくまし、登米市

